



А. А. Плешаков

# Окружающий МИР

Рабочая  
тетрадь

Blank writing area with four horizontal lines.

# 1

Часть  
2

  
ПРОСВЕЩЕНИЕ  
ИЗДАТЕЛЬСТВО

ШКОЛА РОССИИ



А. А. Плешаков

# Окружающий МИР

## Рабочая тетрадь

Пособие  
для учащихся  
общеобразовательных  
организаций

В двух частях

**Часть 2**

*3-е издание*

Москва  
«Просвещение»  
2013



# 1

класс

Серия «Школа России» основана в 2001 году

## УСЛОВНЫЕ ЗНАКИ



— работаем в паре



— работаем в группе



— работаем со взрослыми



— задание повышенной сложности



— Приложение



— атлас-определитель «От земли до неба»

Рабочая тетрадь разработана в соответствии с Федеральным государственным образовательным стандартом начального общего образования. Задания, представленные в рабочей тетради, сориентированы на организацию учебной деятельности детей, в том числе на отработку наиболее существенных элементов содержания учебника, фиксацию результатов наблюдений, опытов, практических работ, а также творческую деятельность. Для занятий в семье предназначен вкладыш «Научный дневник» (в 1-й части тетради) с заданиями, которые ребёнок с помощью взрослых выполняет в течение учебного года.

ISBN 978-5-09-031320-9(2)  
ISBN 978-5-09-031319-3(общ.)

© Издательство «Просвещение», 2011  
© Художественное оформление.  
Издательство «Просвещение», 2012  
Все права защищены

# ГДЕ И КОГДА?

## Когда учиться интересно?

1. Вспомните и расскажите, что вы чувствовали в первый день учёбы. Наклейте фотографию, сделанную в первый школьный день.



2. Нарисуй портрет своего учителя или наклей фотографию.

## ПРОЕКТ «Мой класс и моя школа»



На этих страницах представьте фоторассказ о жизни вашего класса и школы. Постарайтесь в фотографиях и подписях выразить своё отношение к одноклассникам, учителю, к событиям в жизни класса и школы.



## Когда придёт суббота?

1. Какие из этих школьных принадлежностей использовались в прошлом? Обведи их зелёным карандашом. Чем мы пользуемся сейчас? Обведи эти предметы красным карандашом.



Пофантазируй и нарисуй школьные принадлежности будущего.

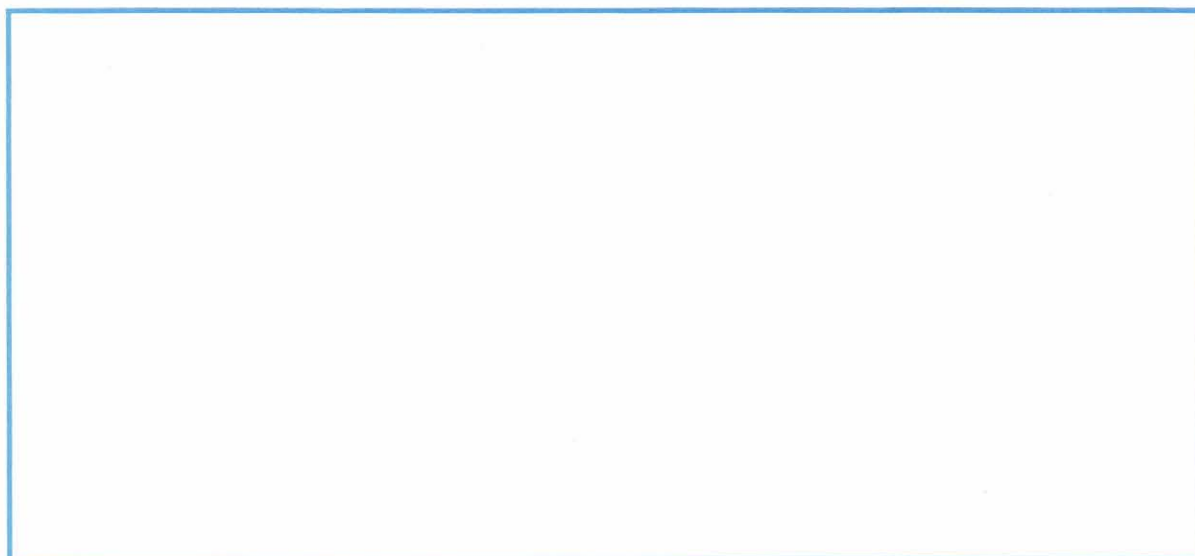

**2.** Пронумеруй названия дней недели в правильной последовательности, начиная с понедельника. Попроси соседа по парте проверить твою работу.

Среда

Четверг

Пятница

Воскресенье

Вторник

Суббота

Понедельник

**3.** Разыщите старинную фотографию вашего города (села). Наклейте или перерисуйте её в тетрадь.



**Наш город (село) в прошлом**



Здесь поместите современную фотографию  
вашего города (села).

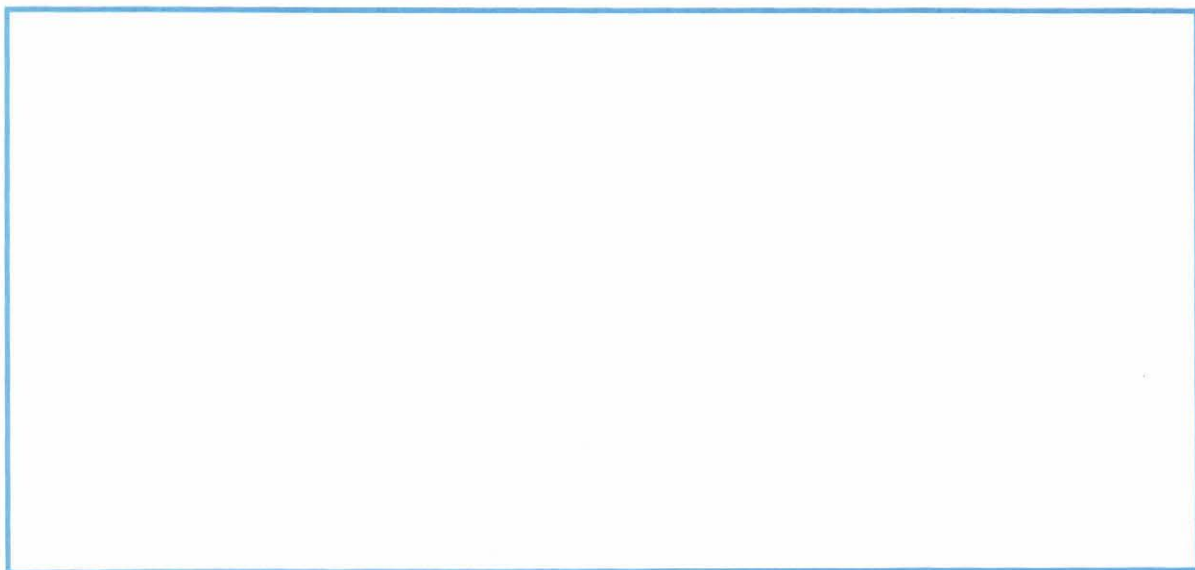

**Наш город (село) в настоящем**

Пофантазируйте, каким может стать ваш  
город (село) в далёком будущем. Нарисуйте.

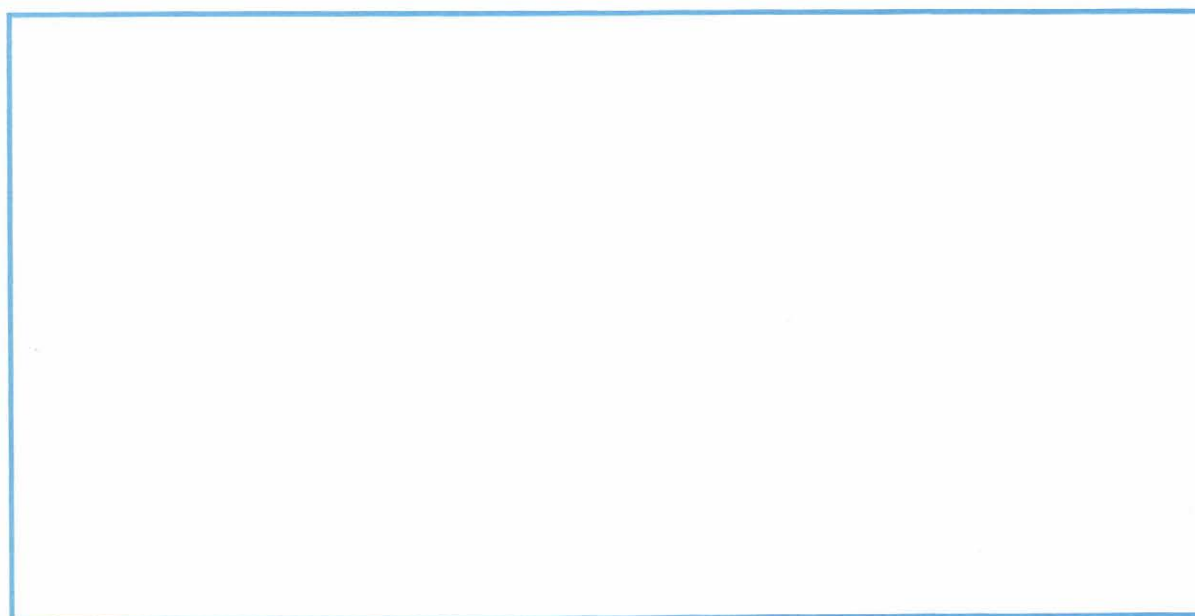

**Наш город (село) в будущем**

# Когда наступит лето?

1. Вырежи из Приложения рисунки и наклей их в правильной последовательности. Начни с весны.

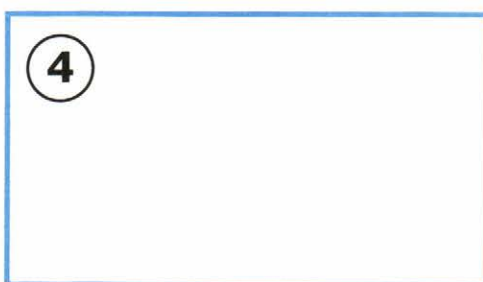
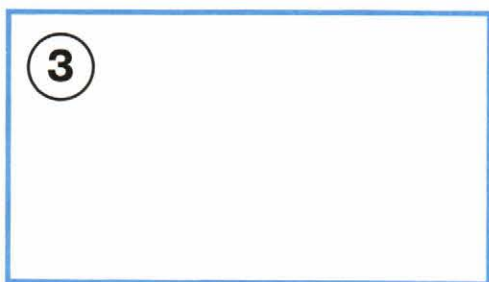
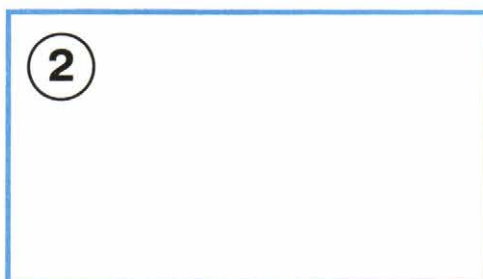
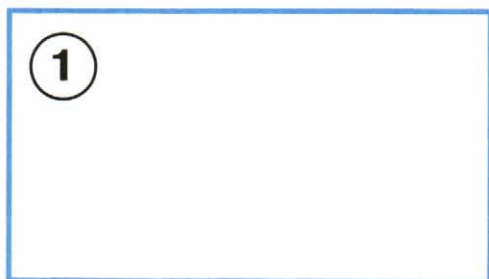

2. Подумайте, в какое время года Муравьишка носит такую одежду. Нарисуйте по одному предмету своей одежды, подходящему для каждого времени года.

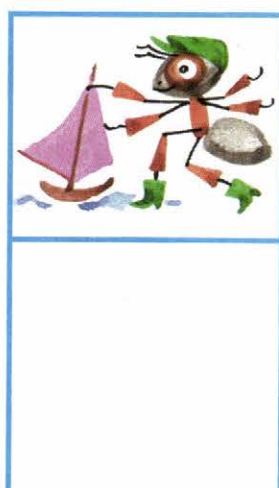
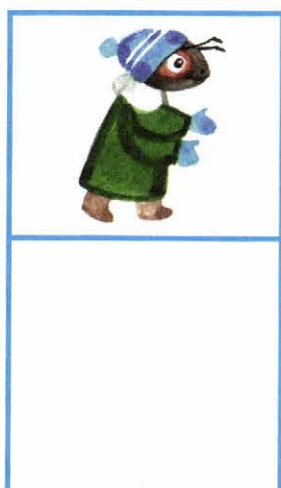
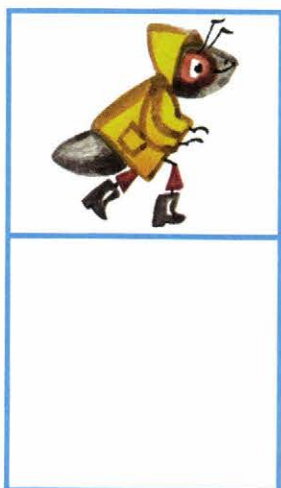
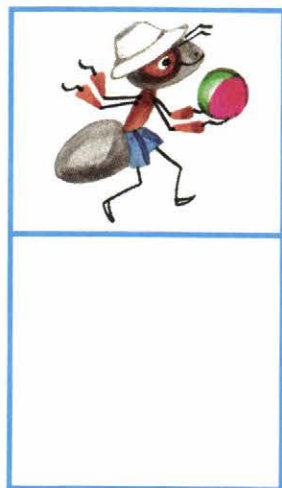



**3.** К каким временам года относятся эти месяцы? Придумайте значок для каждого времени года. Нарисуйте его в кружках рядом с названиями месяцев.

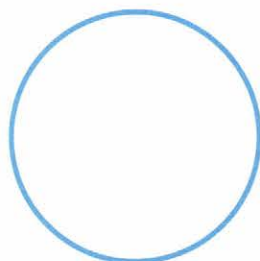

Декабрь

Январь

Февраль

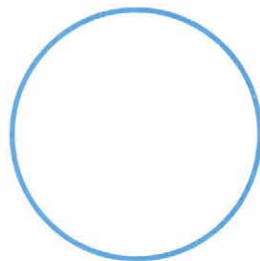

Март

Апрель

Май

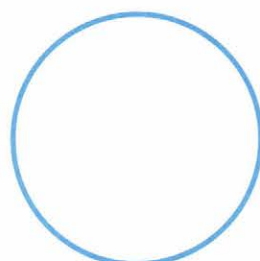

Июнь

Июль

Август

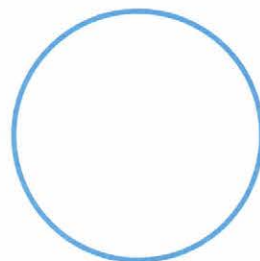

Сентябрь

Октябрь

Ноябрь



**4.** С помощью рисунка-схемы в учебнике или самостоятельно пронумеруй названия месяцев в правильной последовательности. Начни с января. Попроси соседа по парте проверить твою работу.

Сентябрь

Март

Июль

Январь

Август

Ноябрь

Июнь

Октябрь

Февраль

Май

Декабрь

Апрель

# Где живут белые медведи?

1. Обведи лишний рисунок в каждом ряду. Объясни своё решение.

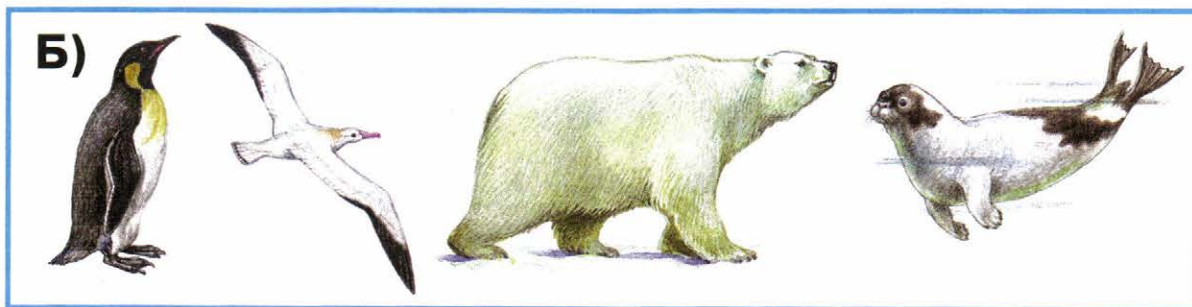

2. Как вы думаете, охотятся ли белые медведи на пингвинов? Докажите. Стрелками укажите, где живут эти животные.

Во льдах Северного Ледовитого океана

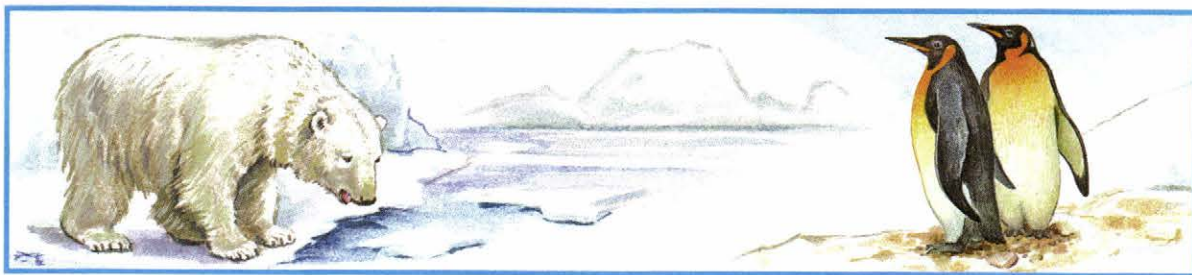

В Антарктиде



**3.** В дополнительной литературе, Интернете узнайте подробнее о животном мире холодных районов. Приготовься рассказать на уроке, что показалось тебе самым интересным.

## ГДЕ ЖИВУТ СЛОНЫ?

**1.** Определи, какой из этих слонов африканский, а какой — индийский? Укажи стрелками. Объясни, по какому признаку тебе удалось их различить.

**Африканский слон**

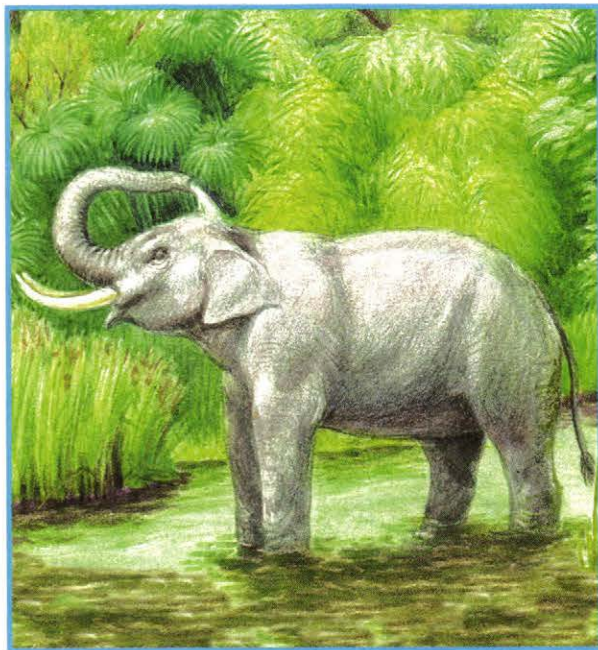
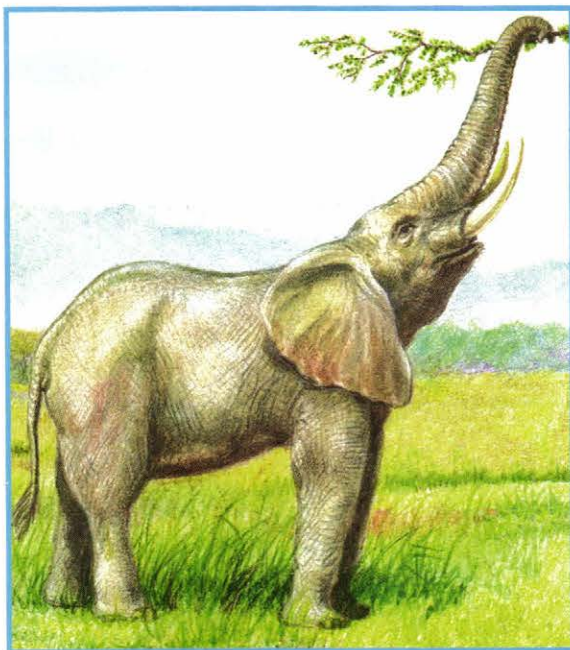

**Индийский слон**

2. Укажи стрелками, где живут эти животные.

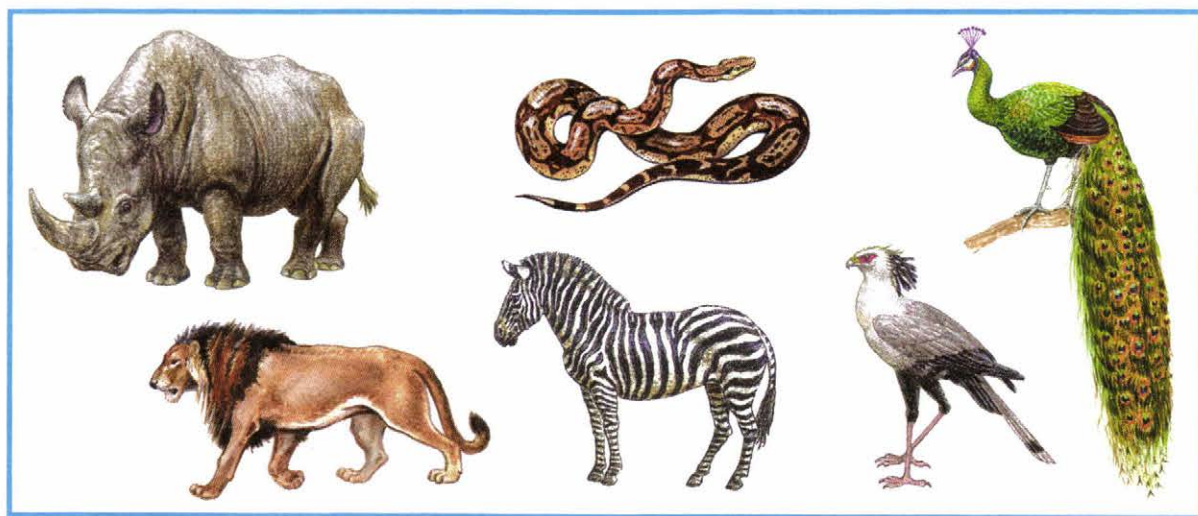

**В саванне**

**В тропическом лесу**

3. Посчитайте, сколько животных спряталось в этом лесу. Назовите их.

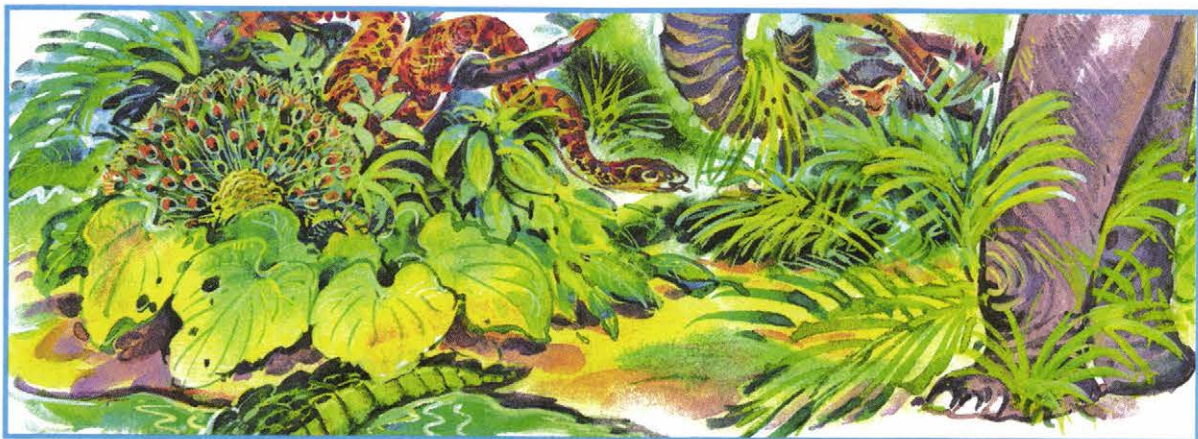

4. В дополнительной литературе, Интернете узнайте подробнее о животном мире жарких районов. Приготовься рассказать на уроке, что показалось тебе самым интересным.

## Где зимуют птицы?

1. Знаете ли вы этих птиц? Соедините линиями рисунки и названия. Проверьте себя по учебнику или атласу-определителю.

Синица

Зяблик

Жаворонок



Дятел

Ласточка

Поползень

Представьте, что эти птицы спорят, кому улетать в тёплые края, а кому оставаться. Помогите им принять решение. Отметьте перелётных птиц (закрасьте кружок).

2. На этих схемах зелёным цветом показаны районы, где ласточки и журавли проводят лето. Жёлтым цветом показаны районы, где они зимуют. Обозначьте синими стрелками направление осенних перелётов ласточек и журавлей. Красными стрелками обозначьте направление их весенних перелётов.

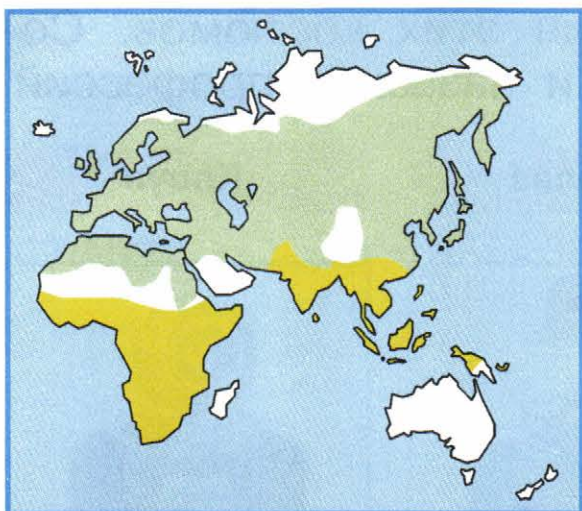

Перелёты ласточек

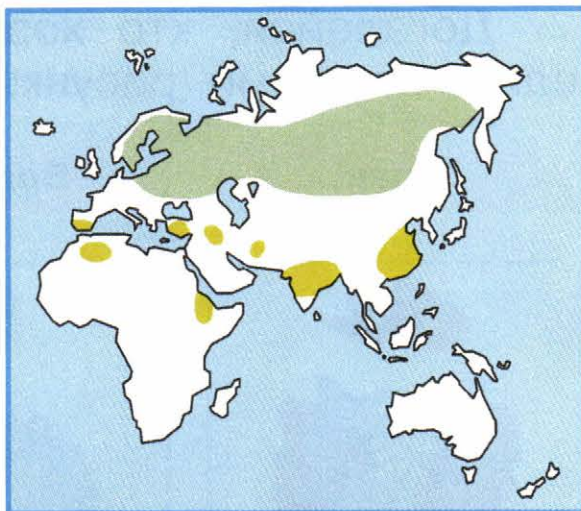

Перелёты журавлей

Найдите отмеченные районы на глобусе. Используя полученную информацию, докажите, что перелётные птицы улетают на зиму в тёплые края.

## Когда появилась одежда?

1. Укажи стрелками разного цвета, в каких районах Земли живут эти люди. Объясни, почему ты так думаешь.

В жарких районах

В холодных районах

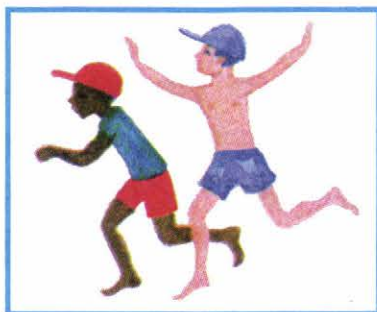



2. Догадайся, кто хозяин этих костюмов. Соедини линиями рисунки и названия профессий.

Врач

Водолаз

Клоун



3. Эти ребята пришли на школьный маскарад без головных уборов. Помоги ребятам подобрать себе головные уборы (вырежи их из Приложения и наклей).



4. Если представится возможность, побывайте в музее и познакомьтесь со старинной одеждой, с национальными костюмами. Приготовься рассказать на уроке, что тебе особенно запомнилось.

## Когда изобрели велосипед?

1. На каком велосипеде ездят в раннем детстве? На каком — когда подрастут? А на каком — когда вырастут? Пронумеруй.

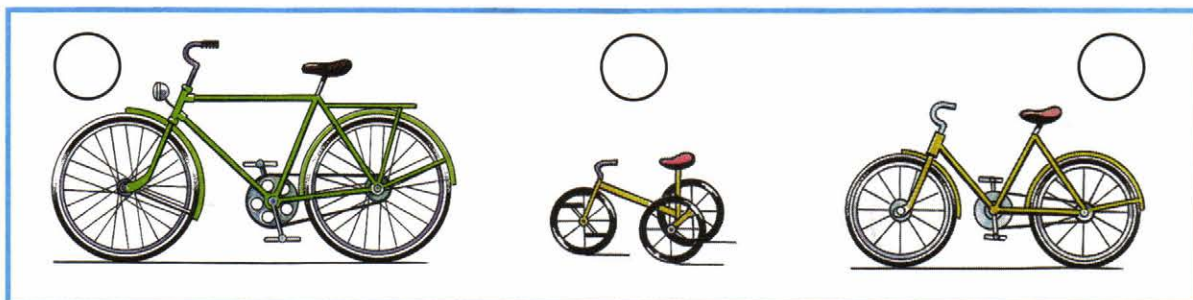

2. Если у тебя есть велосипед, нарисуй его или наклей фотографию.

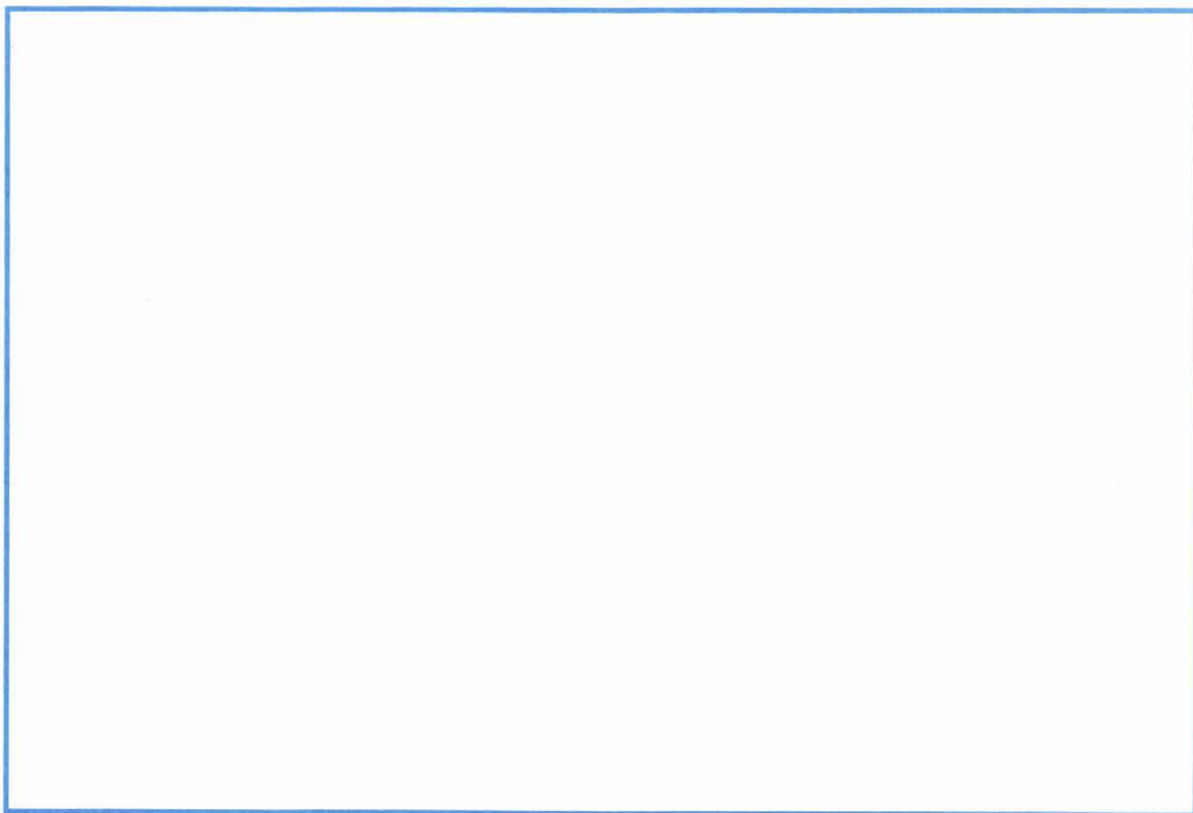

Мой велосипед



**3.** Сравните дорожные знаки. Объясните их назначение. Запомните их. Узнайте знаки на чёрно-белом рисунке и раскрасьте их.



**Велосипедная  
дорожка**



**Движение  
на велосипедах  
запрещено**

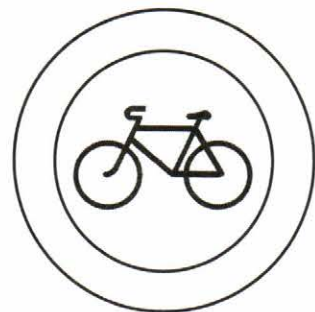

## **Когда мы станем взрослыми?**



**1.** Вместе со взрослыми рассмотри семейный альбом. Как выглядели взрослые, когда были маленькими? Как они менялись с возрастом? На с. 18—19 помести фотографии своих близких в разном возрасте.

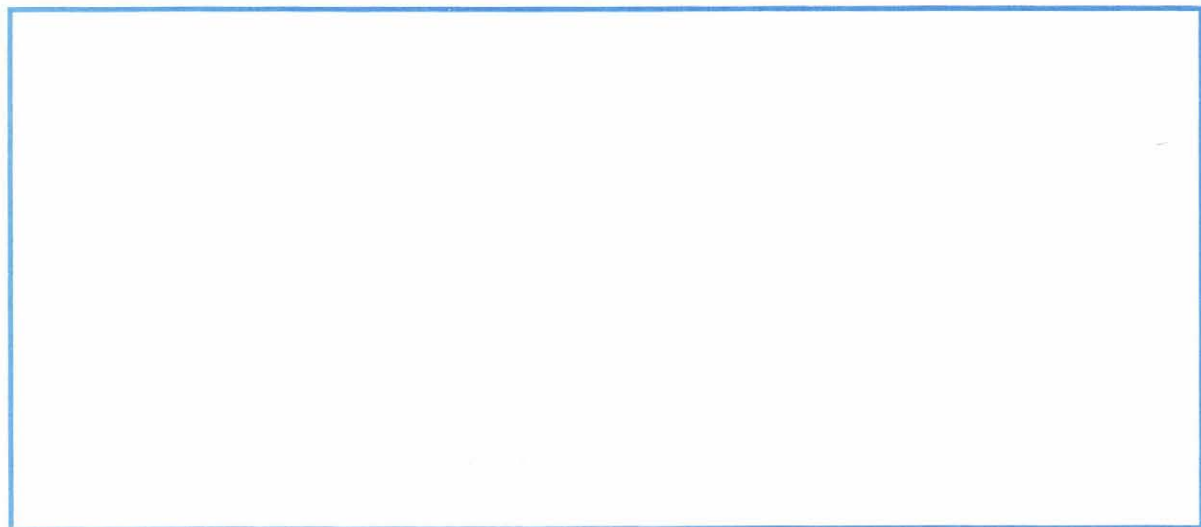

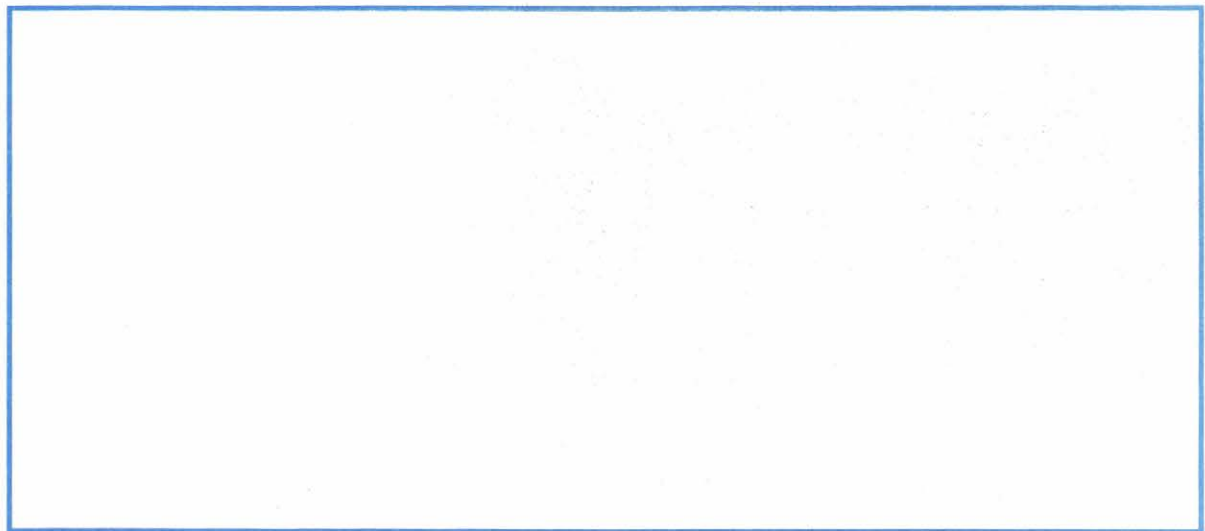

**2.** Как будущее окружающего мира зависит от наших поступков? Покажите стрелками зелёного цвета хорошие поступки, а стрелками красного цвета — плохие.

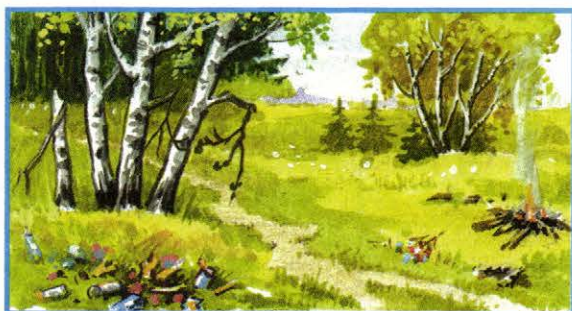
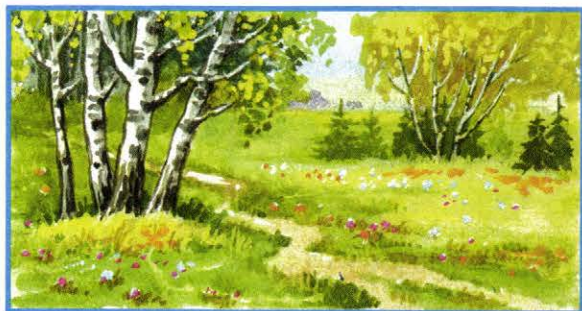

**3.** Расспроси взрослых в семье об их профессиях. Приготовься рассказать на уроке об одной из профессий.



# ПРОВЕРИМ СЕБЯ

## И ОЦЕНИМ СВОИ ДОСТИЖЕНИЯ

Выполняя задания учебника, заполняй таблицу. В столбце «Мой ответ» закрашивай кружок в тот цвет, который, на твой взгляд, соответствует правильному ответу. В столбце «Правильный ответ» закрась кружки так, как показано на «Страничках для самопроверки». Сравни эти два столбца и заполни третий: если твой ответ правильный, ставь знак «+», если неправильный — знак «-».

Номер задания	Мой ответ	Правильный ответ	Верно или неверно
1	<input type="radio"/>	<input type="radio"/>	
2	<input type="radio"/>	<input type="radio"/>	
3	<input type="radio"/>	<input type="radio"/>	
4	<input type="radio"/>	<input type="radio"/>	
5	<input type="radio"/>	<input type="radio"/>	
6	<input type="radio"/>	<input type="radio"/>	
7	<input type="radio"/>	<input type="radio"/>	
8	<input type="radio"/>	<input type="radio"/>	
9	<input type="radio"/>	<input type="radio"/>	
10	<input type="radio"/>	<input type="radio"/>	

Посчитай и запиши число верных ответов: \_\_\_\_\_. Соотнеси с таблицей в учебнике и раскрась соответствующий знак: 😊 😐 ☹️ .

# ПОЧЕМУ И ЗАЧЕМ?

## ПОЧЕМУ СОЛНЦЕ СВЕТИТ ДНЁМ, А ЗВЁЗДЫ – НОЧЬЮ?

1. Найди на рисунке Солнце. Обведи его изображение. Объясни, по каким признакам тебе удалось узнать его среди других звёзд.

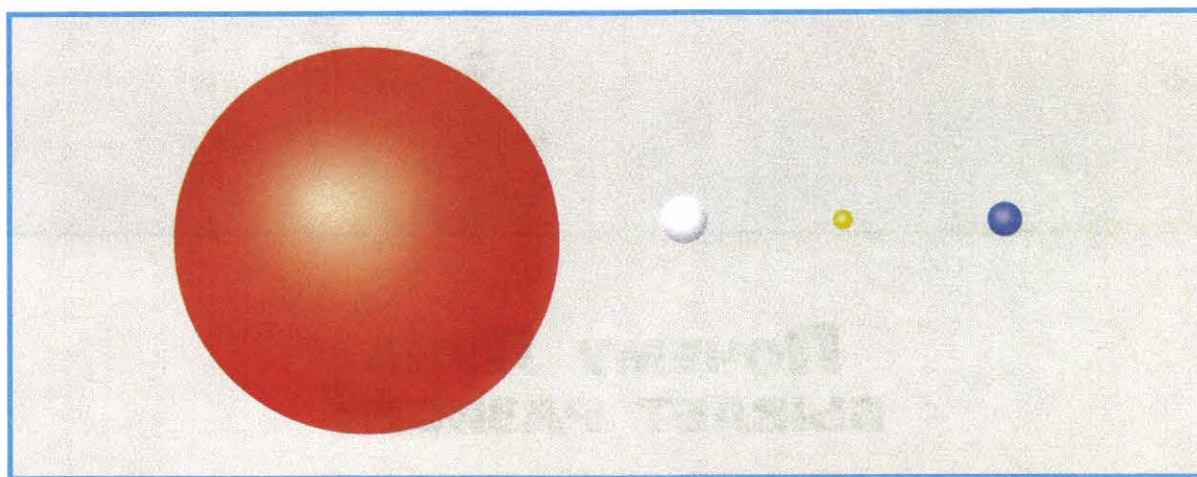

2. Нарисуй весёлое и грустное солнышко. Расскажи, зависит ли твоё настроение от того, солнечный день или пасмурный.

--	--

3. Соедини линиями точки на рисунке так, чтобы получилось созвездие Льва. Проверь себя по учебнику.

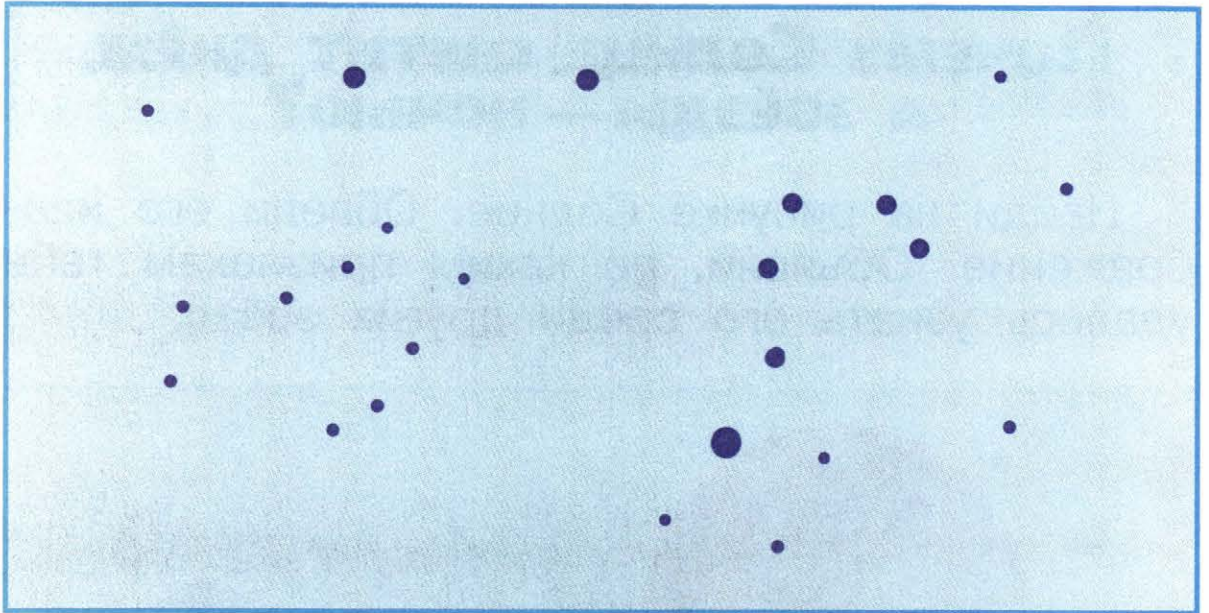

## Почему Луна БЫВАЕТ РАЗНОЙ?

1. Отметь галочкой в квадратике, на каком рисунке правильно показаны Земля и Луна. Объясни своё решение.

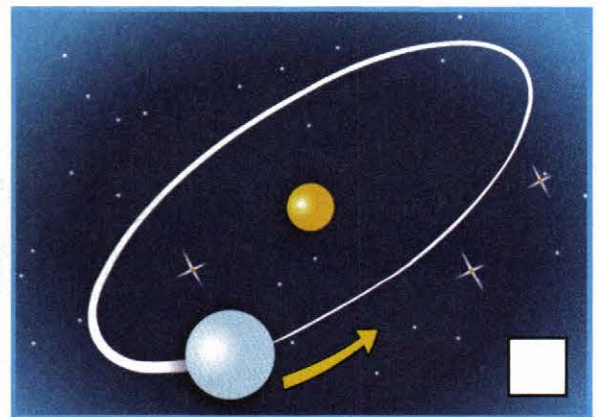
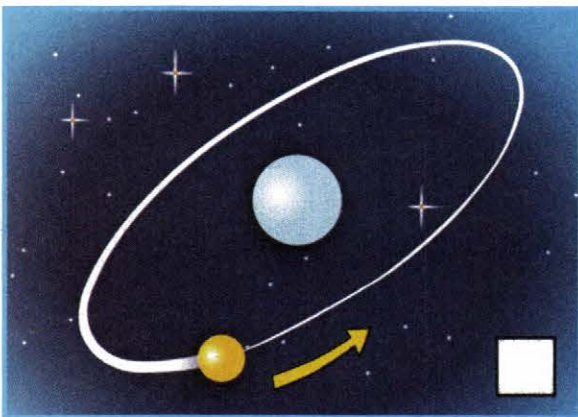

2. Придумайте и нарисуйте свою модель луннохода. Обсудите в классе предложенные модели. Выберите наиболее удачные.

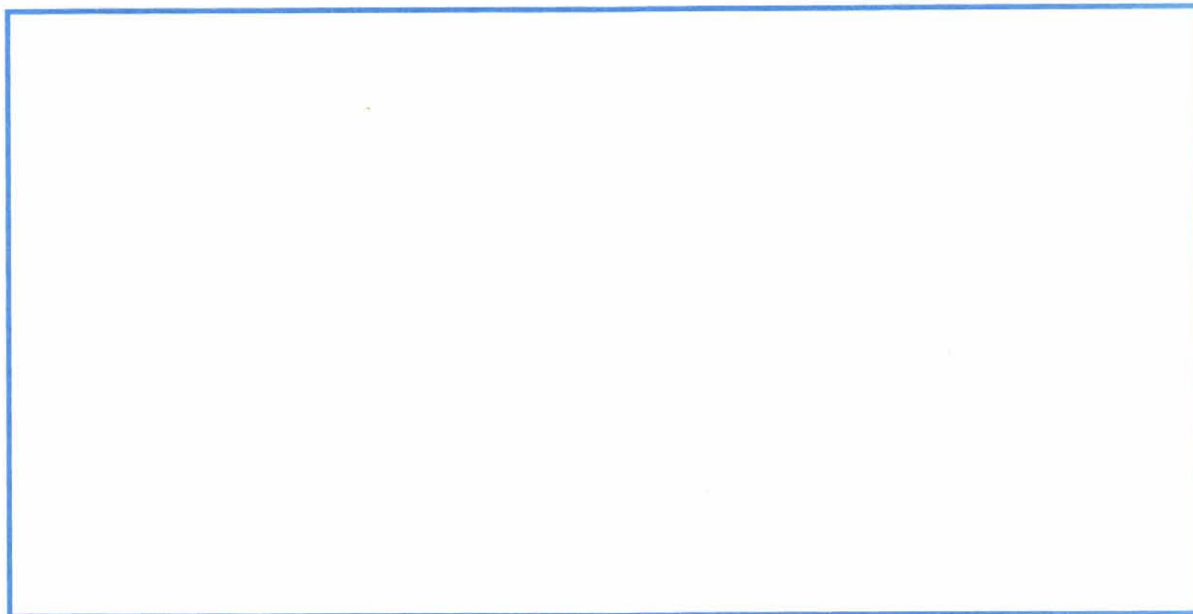

## ПОЧЕМУ ИДЁТ ДОЖДЬ И ДУЕТ ВЕТЕР?

1. Разгадайте кроссворды на с. 23—24. Подумайте и расскажите, какую роль играют дождь и ветер в жизни растений и животных.

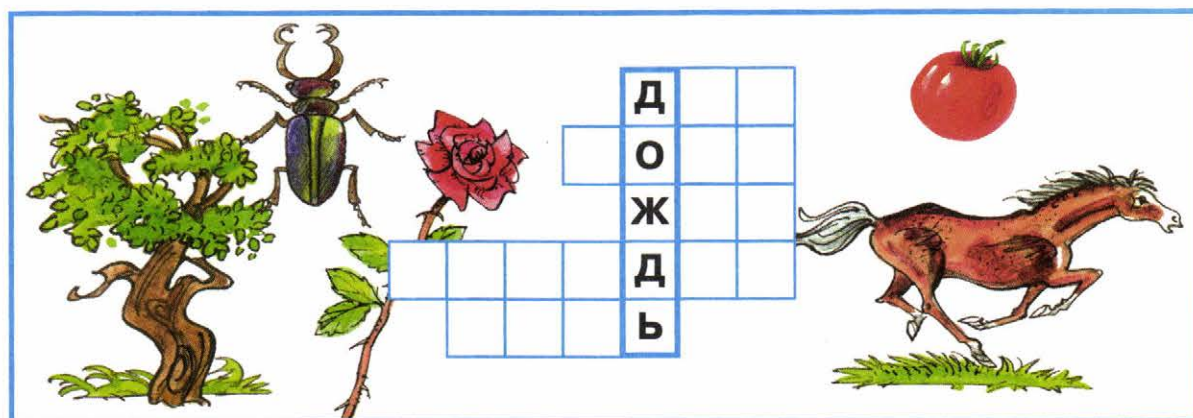



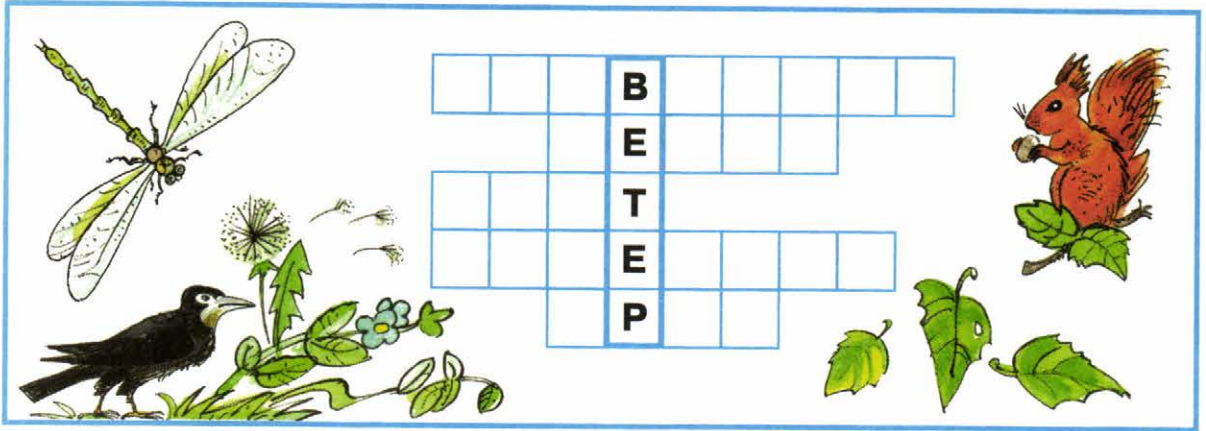

2. Объясни, что на этих рисунках неверно. Выполни собственный подобный рисунок. Предложи соседу по парте найти на нём несоответствие.

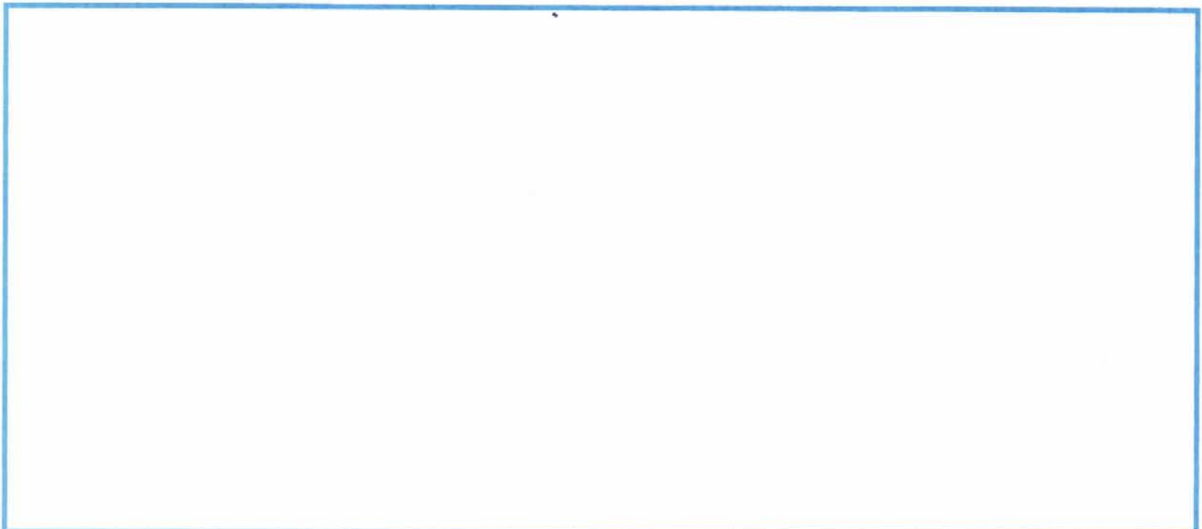
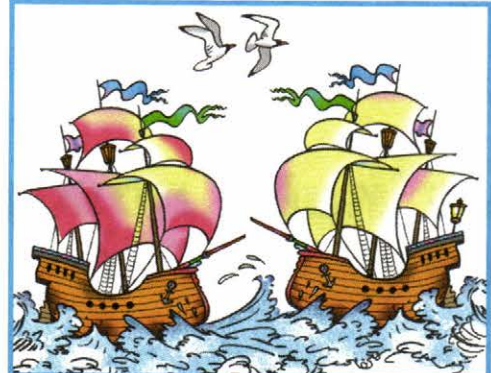

# ПОЧЕМУ ЗВЕНИТ ЗВОНОК?

## 1. Практическая работа «Изучаем возникновение звуков».



**Цель работы:** понять, как возникает звук.

1) Рассмотрите канцелярскую резинку. Прислушайтесь, звучит ли она сейчас, пока вы до неё не дотронулись. Растяните пальцами резинку. Щипком потяните её. Что вы видите? Что слышите? Что ощущаете пальцами?

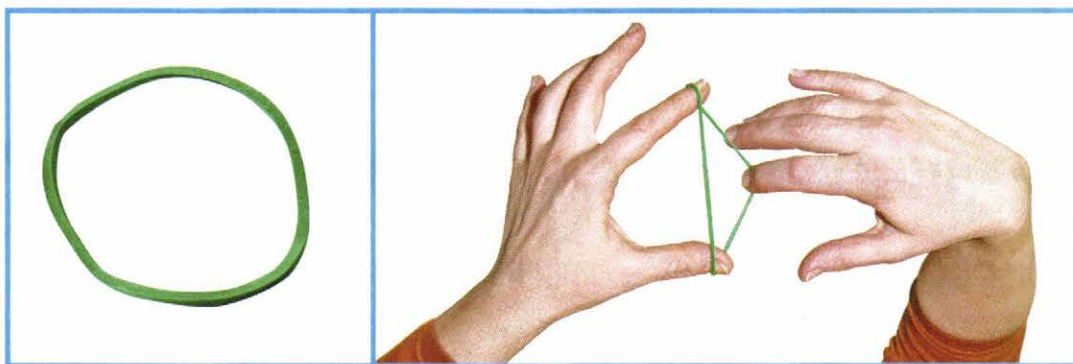

2) Рассмотрите барабан. Прислушайтесь, звучит ли он, если к нему не прикасаться. Ударьте палочкой по барабану. Что вы видите? Что слышите? Что ощущаете, если дотронетесь до звучащего барабана?

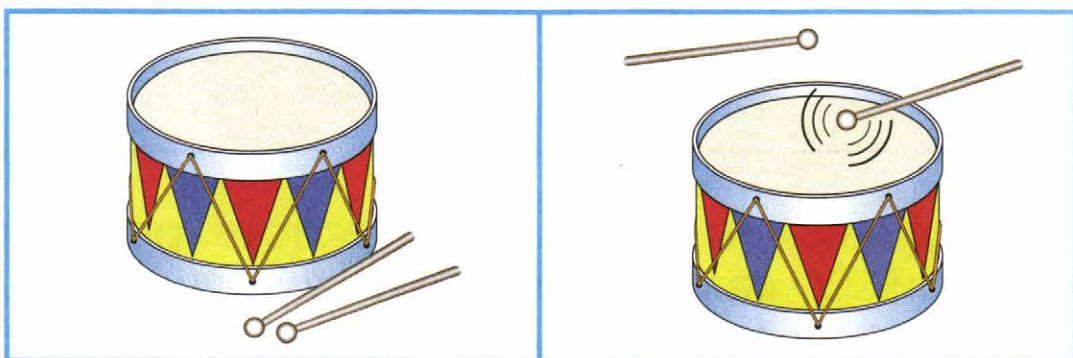

- 3) Сделайте вывод о том, как возникает звук.  
4) Оцените свою работу (достигнута ли поставленная цель).

**2.** Поиграй с эхом. Напиши в клеточках, что ты услышишь в ответ, если крикнешь:

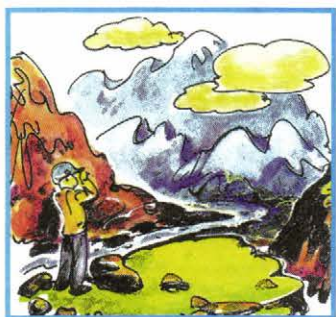

олень — л е н ь

рыбак —

машина —

## ПОЧЕМУ РАДУГА РАЗНОЦВЕТНАЯ?

**1.** Раскрась радугу, используя фразу-подсказку из учебника.

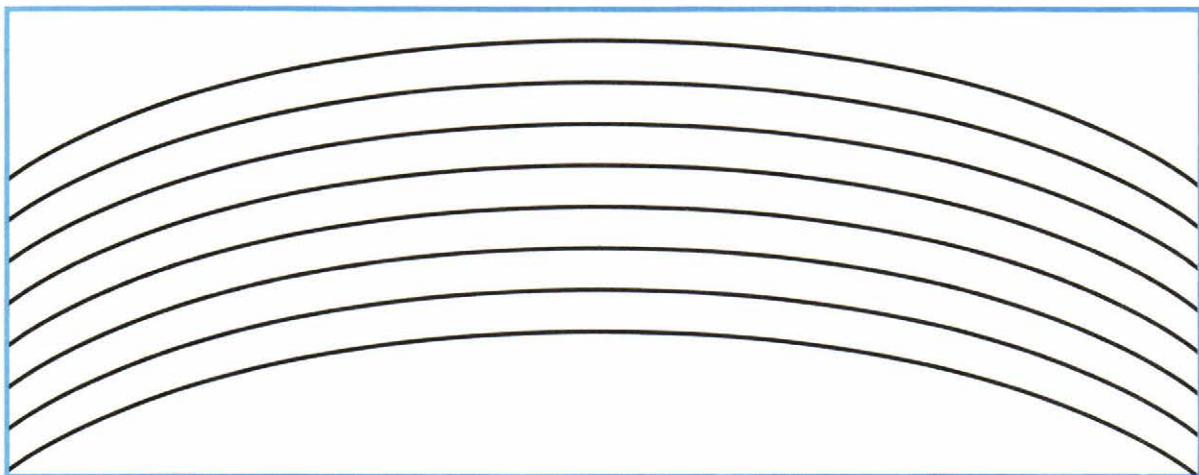

**2.** Представь, что на радуге живут радужные человечки. У каждого из них воздушный шарик своего цвета. Раскрась шарики.



Радужные человечки любят ездить на радужном поезде. Каждый — в своём вагончике. Раскрась вагончики поезда.

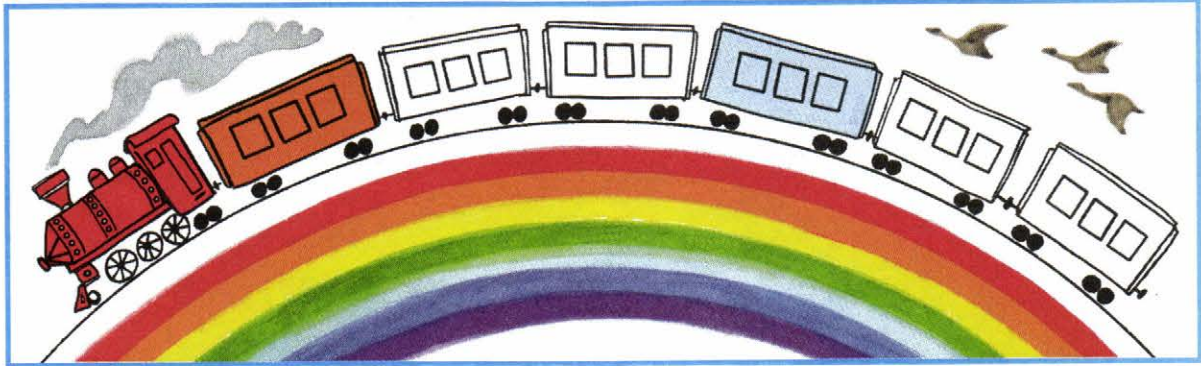

## ПОЧЕМУ МЫ ЛЮБИМ КОШЕК И СОБАК?

Кто из ребят правильно гуляет с собакой? Закрась кружок и объясни своё решение.



## ПРОЕКТ «Мои ДОМАШНИЕ ПИТОМЦЫ»



На этих страницах представьте фоторассказ о жизни своих домашних питомцев. Постарайтесь в фотографиях и подписях выразить своё отношение к ним.



# ПОЧЕМУ МЫ НЕ БУДЕМ РВАТЬ ЦВЕТЫ И ЛОВИТЬ БАБОЧЕК?



1. Как называются эти цветы? Соедините линиями названия и рисунки. Если не знаете, воспользуйтесь атласом-определителем.

Клевер

Колокольчик

Короставник

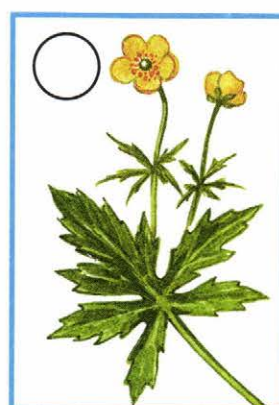
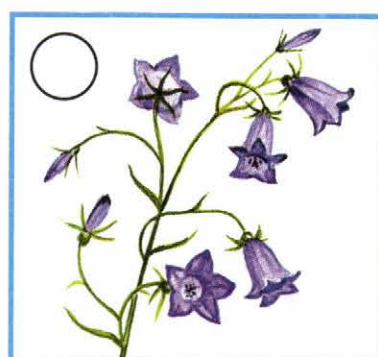

Нивяник

Лютик

Ромашка

Таволга

Отметьте галочкой те цветы, которые вам доводилось видеть в природе.

Подумайте, по каким признакам вы узнаете эти растения в природе. Сравните ромашку и нивяник. В чём их сходство и различия?

2. Как называются эти бабочки? Соедините линиями названия и рисунки. Если не знаете, воспользуйтесь атласом-определителем.

Адмирал

Лимонница

Крапивница

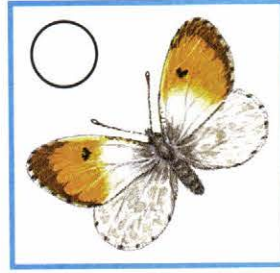
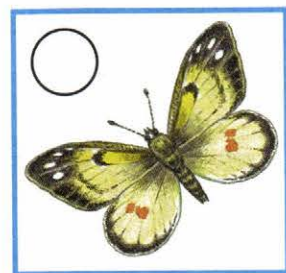
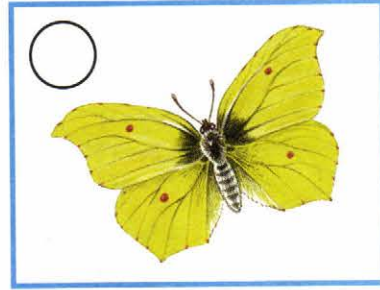
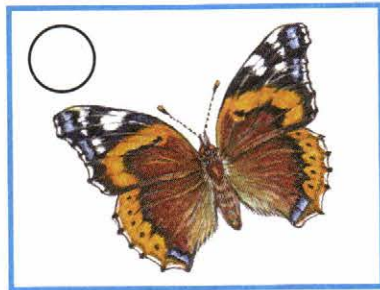
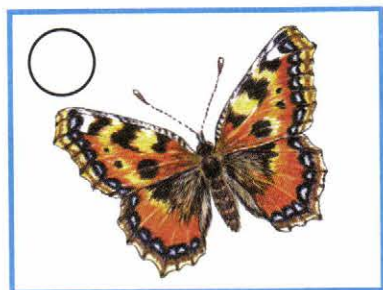

Пестрянка

Желтушка

Зорька

Голубянка

Отметьте галочкой тех бабочек, которых вам доводилось видеть в природе.

Подумайте, по каким признакам вы узнаете этих бабочек в природе. Сравните лимонницу и желтушку. В чём их сходство и различия?





3. Докрась цветы и бабочек на лугу. Обрати внимание, каким праздничным, нарядным стал после этого луг!



**4.** Объясни, что изображено на рисунках. Оцени эти поступки. Приходилось ли тебе сталкиваться с подобными случаями в жизни? К каким последствиям для природы они приводят?



**5.** Побывайте на лугу. Полюбуйтесь его красотой. Здесь вы можете поместить свою фотографию луга или выполнить рисунок.



## ПОЧЕМУ В ЛЕСУ МЫ БУДЕМ СОБЛЮДАТЬ ТИШИНУ?

1. Объясни, почему разбегаются и разлетаются эти животные.



2. Рассмотрите знак, который изготовил Муравей Вопросик. Сформулируйте правило к этому знаку (устно). Нарисуйте такой же или придумайте свой знак к этому правилу.

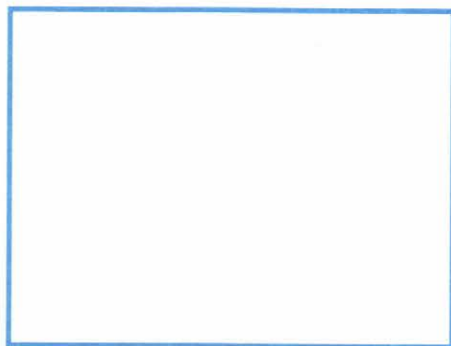

# ЗАЧЕМ МЫ СПИМ НОЧЬЮ?

1. В снах причудливо перемешивается то, что происходило в школе, дома, в книге, в фильме или в твоих мечтах. Постарайся запомнить свой сон. Подумай, почему тебе приснился именно такой сон. Нарисуй, что тебе приснилось.

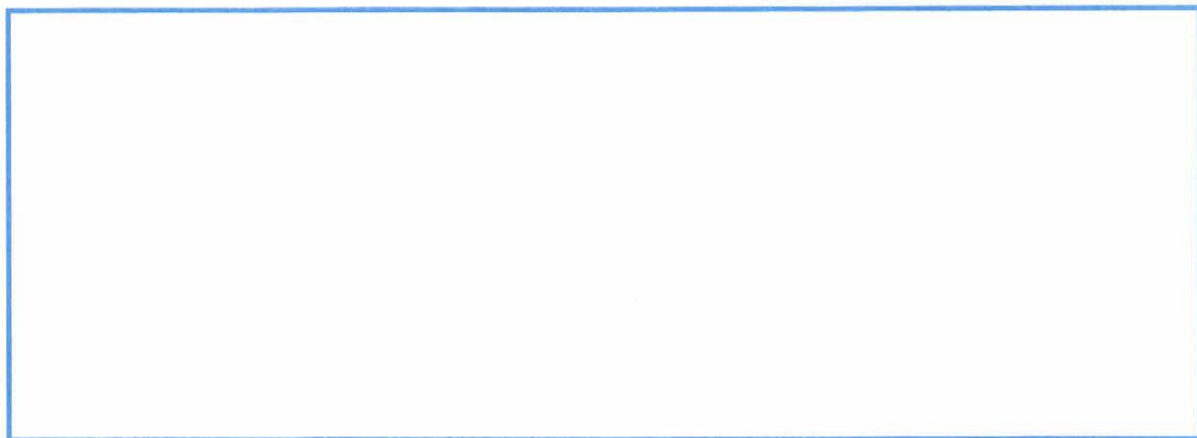

2. Эти животные ночью не спят. Пронумеруйте рисунки в соответствии с подписями. Расскажите, что вы знаете об этих животных. Дополнительную информацию о них найдите в атласе-определителе.



- 1 Летучая мышь
- 2 Сова
- 3 Ночная бабочка
- 4 Лесная мышь
- 5 Жуки-светляки



# ПОЧЕМУ НУЖНО ЕСТЬ МНОГО ОВОЩЕЙ И ФРУКТОВ?



1. Подумайте, какие из этих овощей и фруктов выращивают в вашей местности. Отметьте (закрасьте кружок) зелёным карандашом. А что привозят из жарких стран? Отметьте красным карандашом.

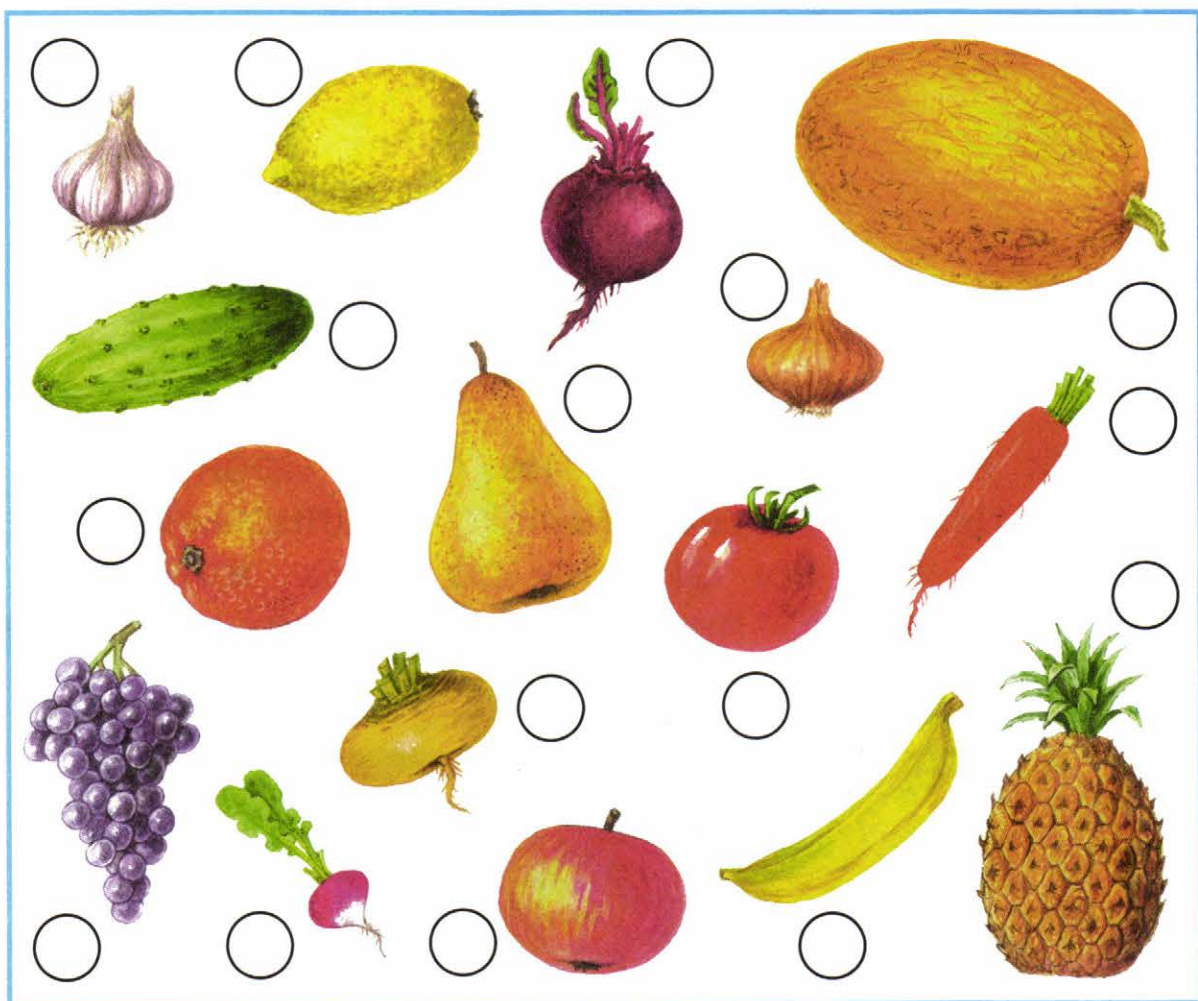

2. Черепаха варит борщ, а Муравьишка — сладкий компот. Подскажи им (укажи стрелками), из чего приготовить эти блюда.



3. Раскрась овощи и фрукты. В каждом столбике нарисуй ещё овощ или фрукт того же цвета.

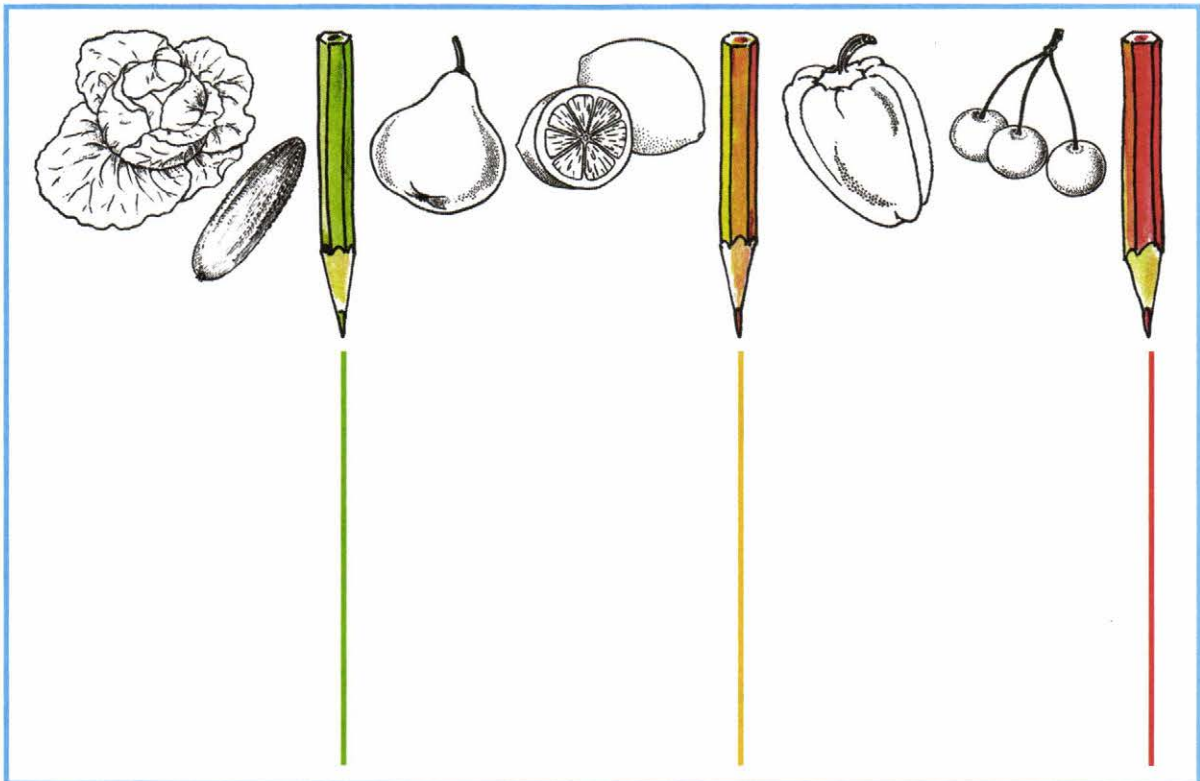



4. Попроси взрослых научить тебя готовить овощной или фруктовый салат. Здесь наклей фотографию приготовленного блюда.

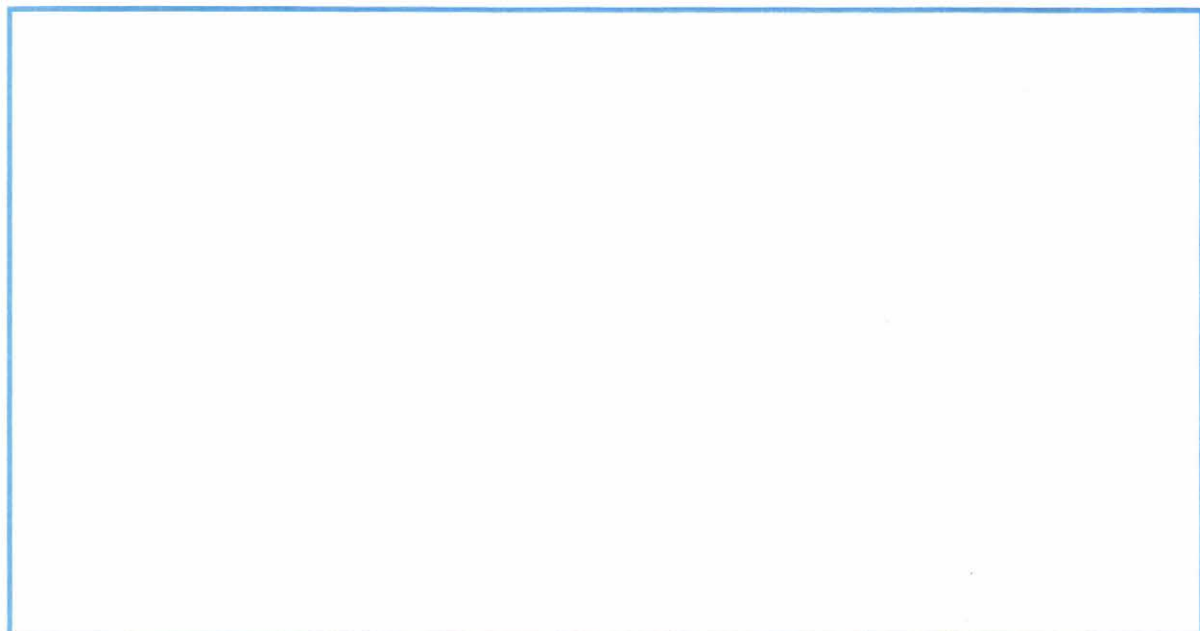

## ПОЧЕМУ НУЖНО ЧИСТИТЬ ЗУБЫ И МЫТЬ РУКИ?

1. Покажи стрелками движения зубной щётки при чистке зубов. Проверь себя по учебнику.

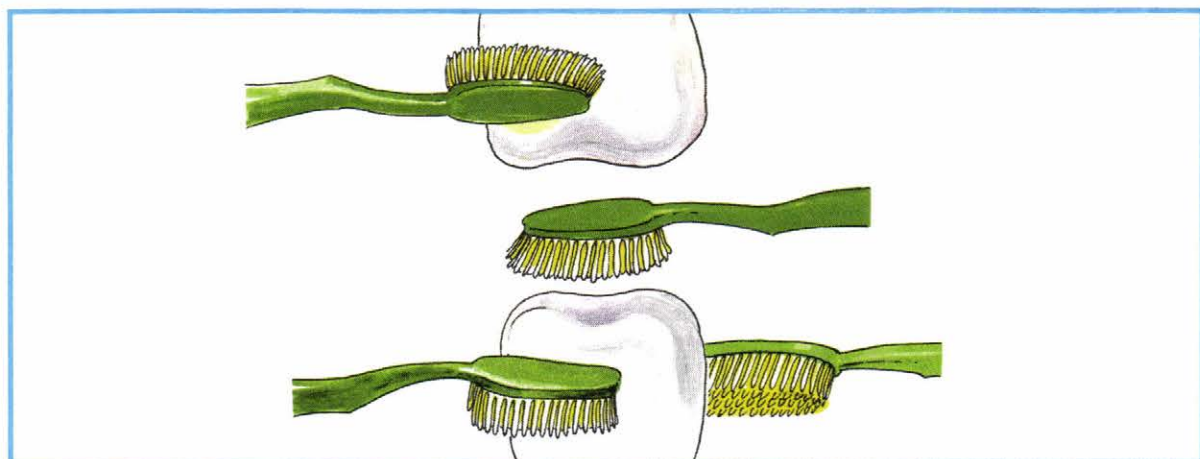

**2.** Представь себя художником-дизайнером на фабрике, где производят зубную пасту и мыло. Придумай и нарисуй упаковки для новых сортов зубной пасты и мыла.

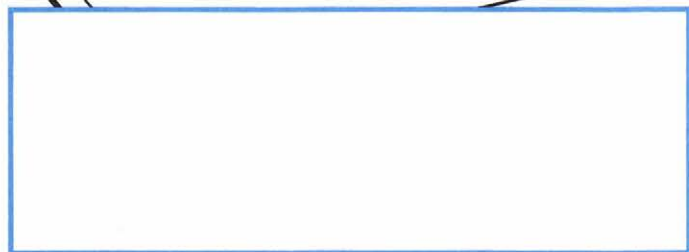

## **ЗАЧЕМ НАМ ТЕЛЕФОН И ТЕЛЕВИЗОР?**

**1.** Внимательно прочитайте список. Названия средств связи подчеркните синим карандашом, а названия средств массовой информации — красным. Если средство играет обе роли, подчеркните его название двумя чертами — синей и красной.

Почта, радио, телеграф, телефон, телевидение, газета, журнал, Интернет.

**2.** Воспользуйтесь одним из средств связи, чтобы сообщить о событиях вашей жизни родственникам или друзьям, а также спросить, что у них нового.





С помощью любого из средств массовой информации узнайте о последних событиях в стране и мире.

Здесь поместите вырезку из газеты или распечатку из Интернета о заинтересовавшем вас событии.

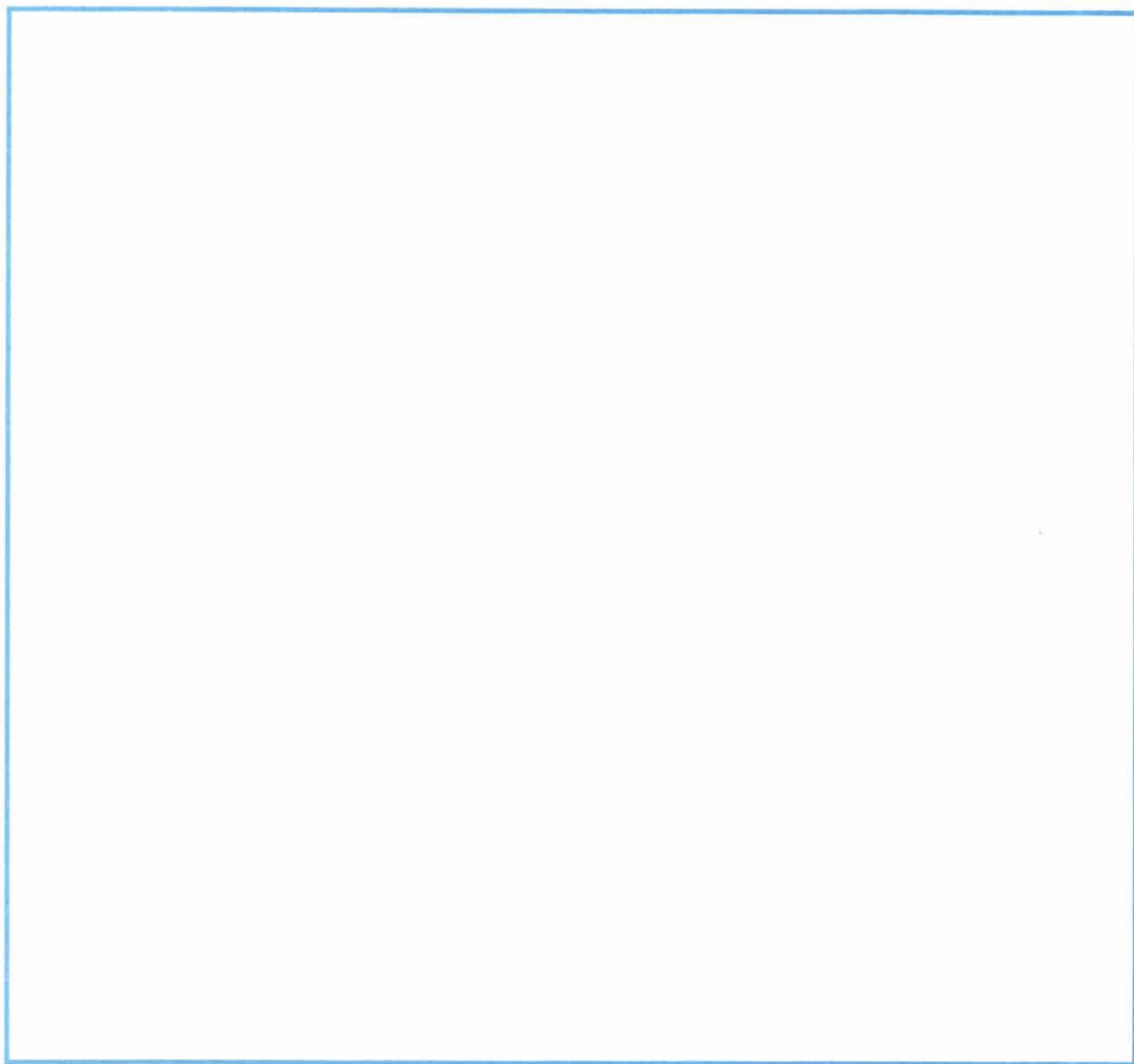

Приготовьтесь рассказать на уроке о роли средств связи и массовой информации в вашей жизни.

# ЗАЧЕМ НУЖНЫ АВТОМОБИЛИ?

1. Куда спешат эти автомобили? Соедини линиями разного цвета.



2. Вырежьте детали из Приложения и склейте модель автомобиля. С помощью модели расскажите об устройстве автомобиля.

3. Если представится возможность, побывайте на выставке современных автомобилей. Сделайте фотографии. Одну из фотографий наклейте здесь.

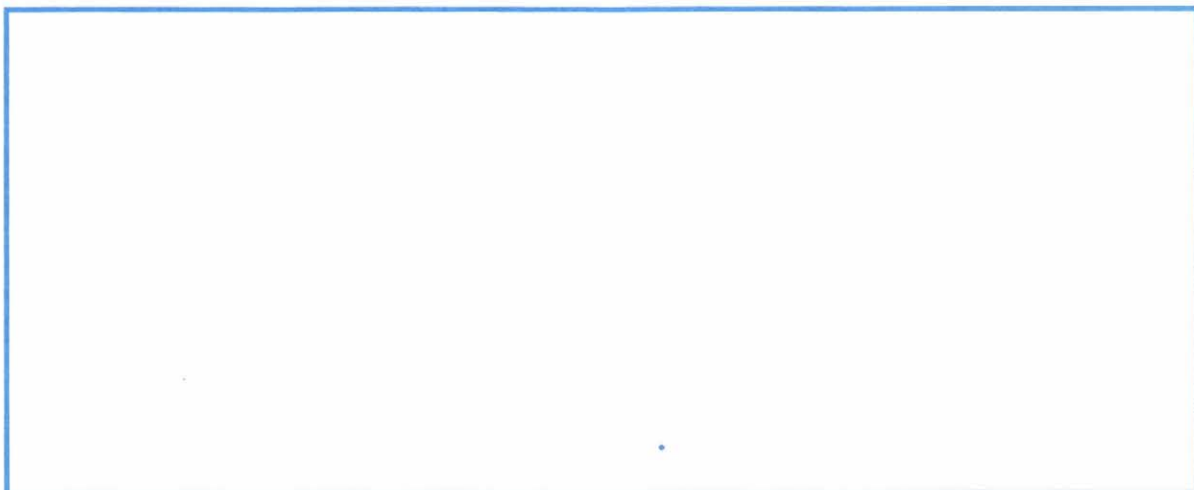

# ЗАЧЕМ НУЖНЫ ПОЕЗДА?

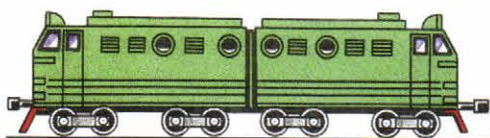

Пассажирский поезд



Товарный поезд

 1. На станции перепутались части поездов — пассажирского и товарного. Вырежи картинки из Приложения и собери поезда. Попроси соседа по парте проверить тебя. После проверки наклеи детали. Расскажи, какие грузы везёт товарный поезд.

 2. Знаете ли вы, что такое детская железная дорога? Это замечательное место! Если представится возможность, побывайте на такой дороге и познакомьтесь с её работой. Если возможности нет, узнайте о ней с помощью Интернета или других источников информации. Приготовьтесь рассказать на уроке о том, что увидели и узнали.

Здесь вы можете поместить фотографию детской железной дороги или нарисовать её.

Blank writing area with a blue border and two horizontal lines.

Large blank rectangular area with a blue border.

## ЗАЧЕМ СТРОЯТ КОРАБЛИ?

1. В прошлом люди плавали на парусных кораблях. На них открывали новые земли, совершали кругосветные путешествия! Это было нелегко, ведь парусное судно зависело от воли ветра. Современным судам-теплоходам парус уже не требуется. Сегодня на океанских лайнерах путешествуют туристы, чтобы своими глазами увидеть далёкие страны и города.

Используя эту информацию, объясни, что изображено на старинном рисунке и современной фотографии.





**2.** Если тебе приходилось плавать на каком-либо судне, нарисуй его. Можно наклеить фотографию, сделанную во время путешествия. Если ты только мечтаешь о таком путешествии, нарисуй корабль, на котором тебе хотелось бы поплыть.

# ЗАЧЕМ СТРОЯТ САМОЛЁТЫ?



1. Сравните особенности передвижения на автомобиле, поезде, корабле, самолёте. Какой из этих видов транспорта самый быстрый? Нарисуйте.

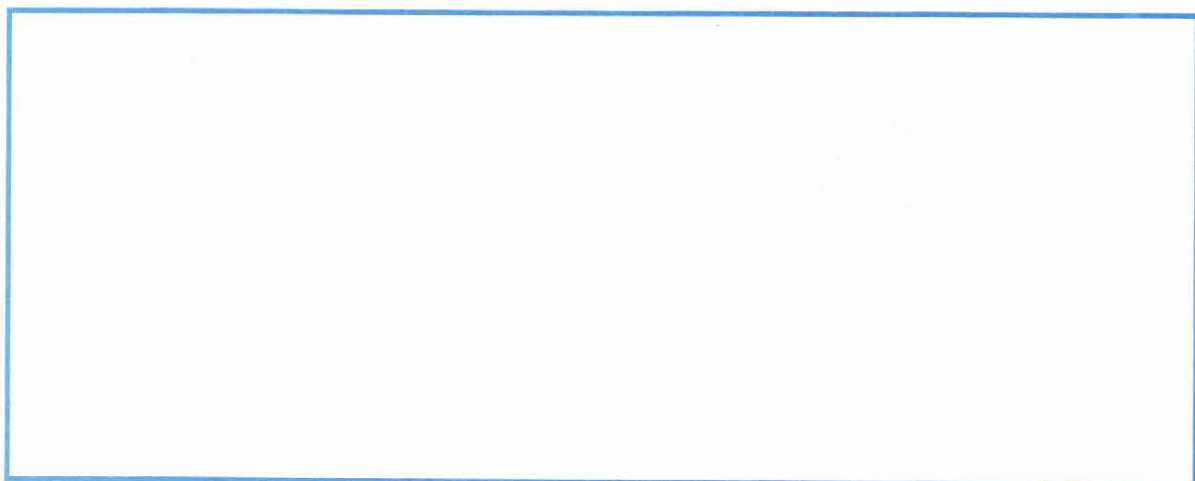

2. Найди на рисунке старинные самолёты и отметь их галочкой. Сравни старинные и современные самолёты. В чём их сходство, а в чём различия?

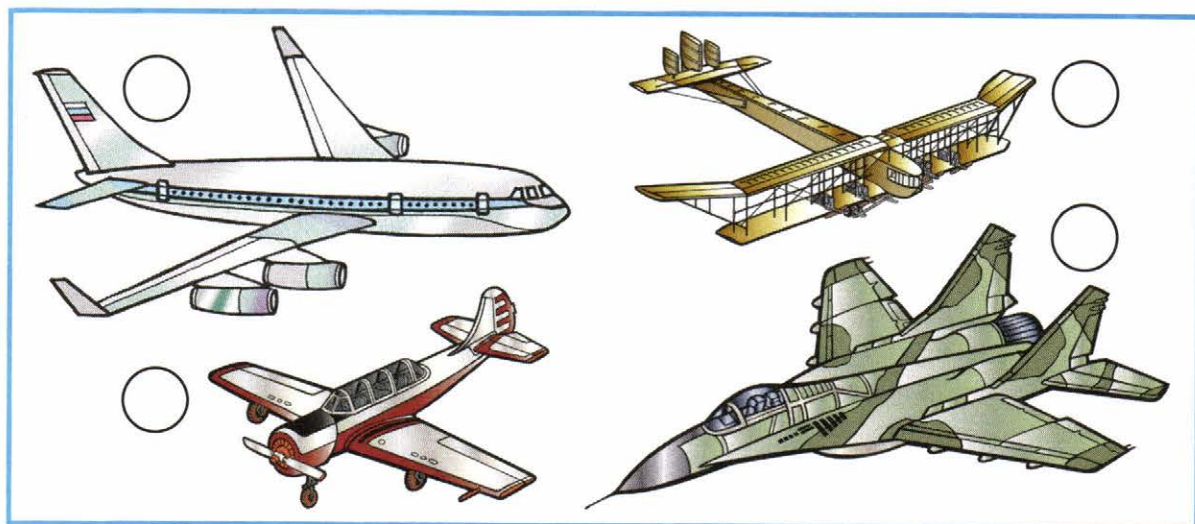

# ПОЧЕМУ В АВТОМОБИЛЕ И ПОЕЗДЕ НУЖНО СОБЛЮДАТЬ ПРАВИЛА БЕЗОПАСНОСТИ?

1. Закрась продолжение каждого правила в тот же цвет. Попроси соседа по парте проверить тебя.

<b>Детям запрещено ездить</b>	<b>пешеходными переходами.</b>
<b>Дети до 12 лет должны ездить</b>	<b>не прислоняйтесь к дверям.</b>
<b>В поездах метро и электричках</b>	<b>на переднем сиденье автомобиля.</b>
<b>На железной дороге пользуйтесь</b>	<b>в специальном детском кресле.</b>

2. Придумайте и нарисуйте эскиз плаката, призывающего к соблюдению правил безопасности в автомобиле, поезде и на железной дороге. Проведите в классе конкурс плакатов.

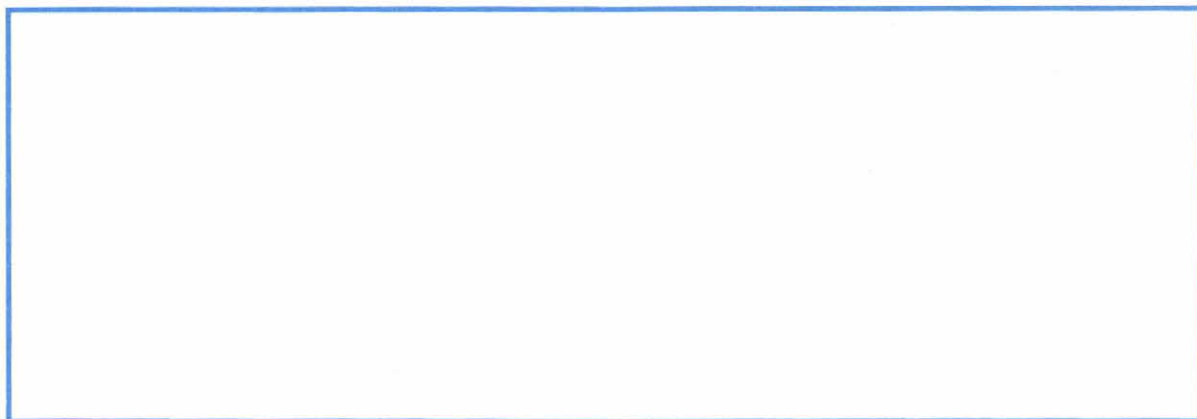



## **ПОЧЕМУ НА КОРАБЛЕ И В САМОЛЁТЕ НУЖНО СОБЛЮДАТЬ ПРАВИЛА БЕЗОПАСНОСТИ?**

1. Закрась продолжение каждого правила в тот же цвет. Попроси соседа по парте проверить тебя.

<b>Не следует бе- гать</b>	<b>вставать с кресла до полной оста- новки самолёта.</b>
<b>Нельзя перегибать- ся через</b>	<b>борт корабля.</b>
<b>Во время взлёта и посадки само- лёта необходимо</b>	<b>по палубе и лест- ницам корабля.</b>
<b>На время полёта следует</b>	<b>застегнуть ремень безопасности.</b>
<b>После посадки са- молёта нельзя</b>	<b>выключить мобиль- ный телефон.</b>

2. Знаешь ли ты спасательные средства на корабле? Вырежи картинки из Приложения и расположи их в правильном порядке. Проверь себя по учебнику. После проверки наклейте картинки.



**Шлюпка**



**Спасательный круг**

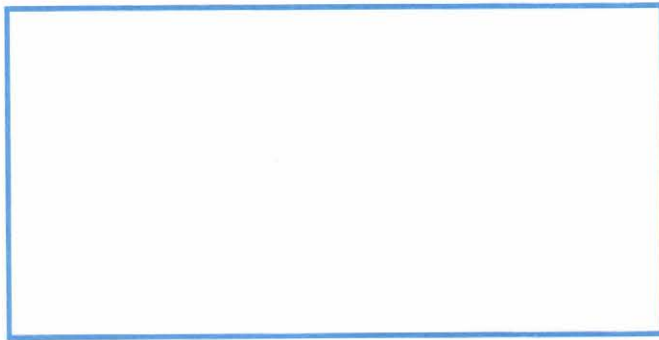

**Спасательный плот**



**Спасательный жилет**

**3.** Придумайте и нарисуйте эскиз плаката, призывающего к соблюдению правил безопасности на корабле и в самолёте. Проведите в классе конкурс плакатов.

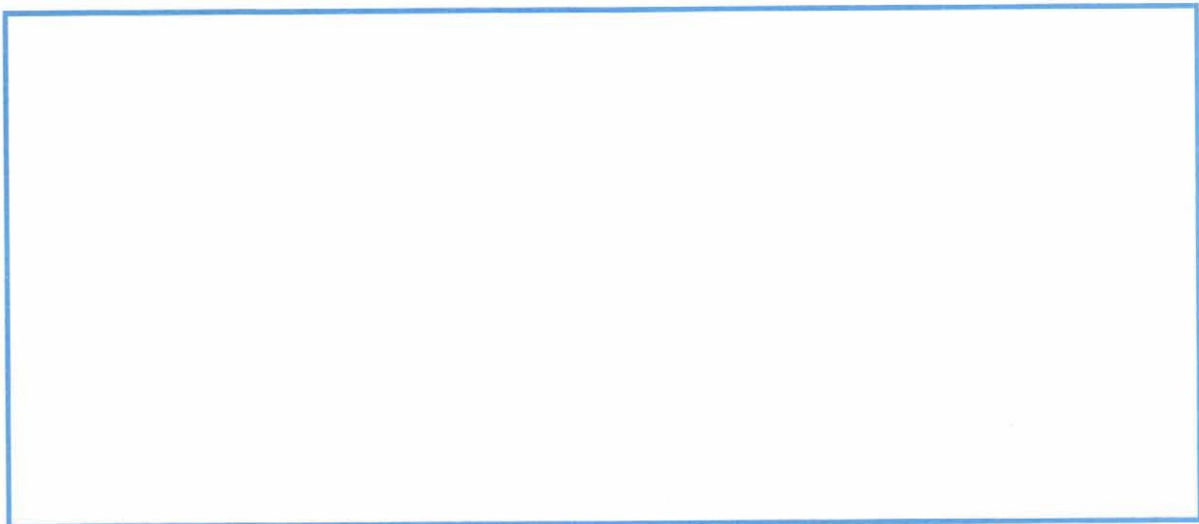

# ЗАЧЕМ ЛЮДИ ОСВАИВАЮТ КОСМОС?

1. Узнай, что изображено на фотографиях. Пронумеруй их в соответствии с подписями. Попроси соседа по парте проверить тебя.

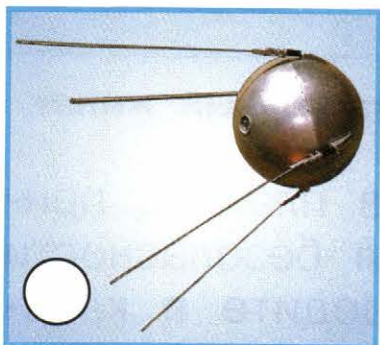
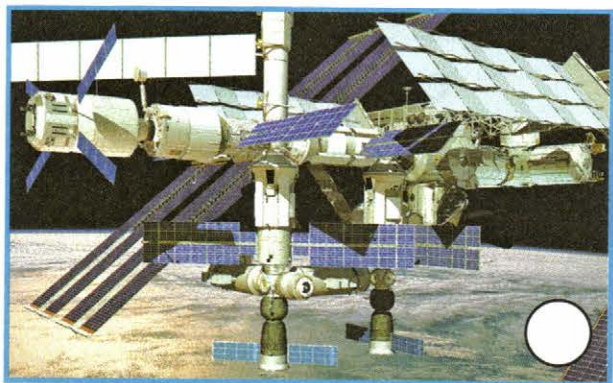

1. Первый искусственный спутник
2. Корабль «Восток»
3. Современная космическая станция
4. Современный искусственный спутник

2. Оденьте мальчика в скафандр космонавта, вырезав детали из Приложения. Представьте себя космонавтами. Как вы думаете, какие чувства вы испытаете во время космического полёта?





**3.** Из телевизионной программы новостей, Интернета или других источников информации узнайте о последних событиях в освоении космоса (например, какие космонавты сейчас находятся в космосе, какую работу они выполняют). Приготовьтесь рассказать об этом в классе.

Здесь наклейте вырезку из газеты или распечатку из Интернета на эту тему.

## ПОЧЕМУ МЫ ЧАСТО СЛЫШИМ СЛОВО «ЭКОЛОГИЯ»?

1. На этой странице нарисуй чудесный мир природы. Расскажи о своём отношении к природе.

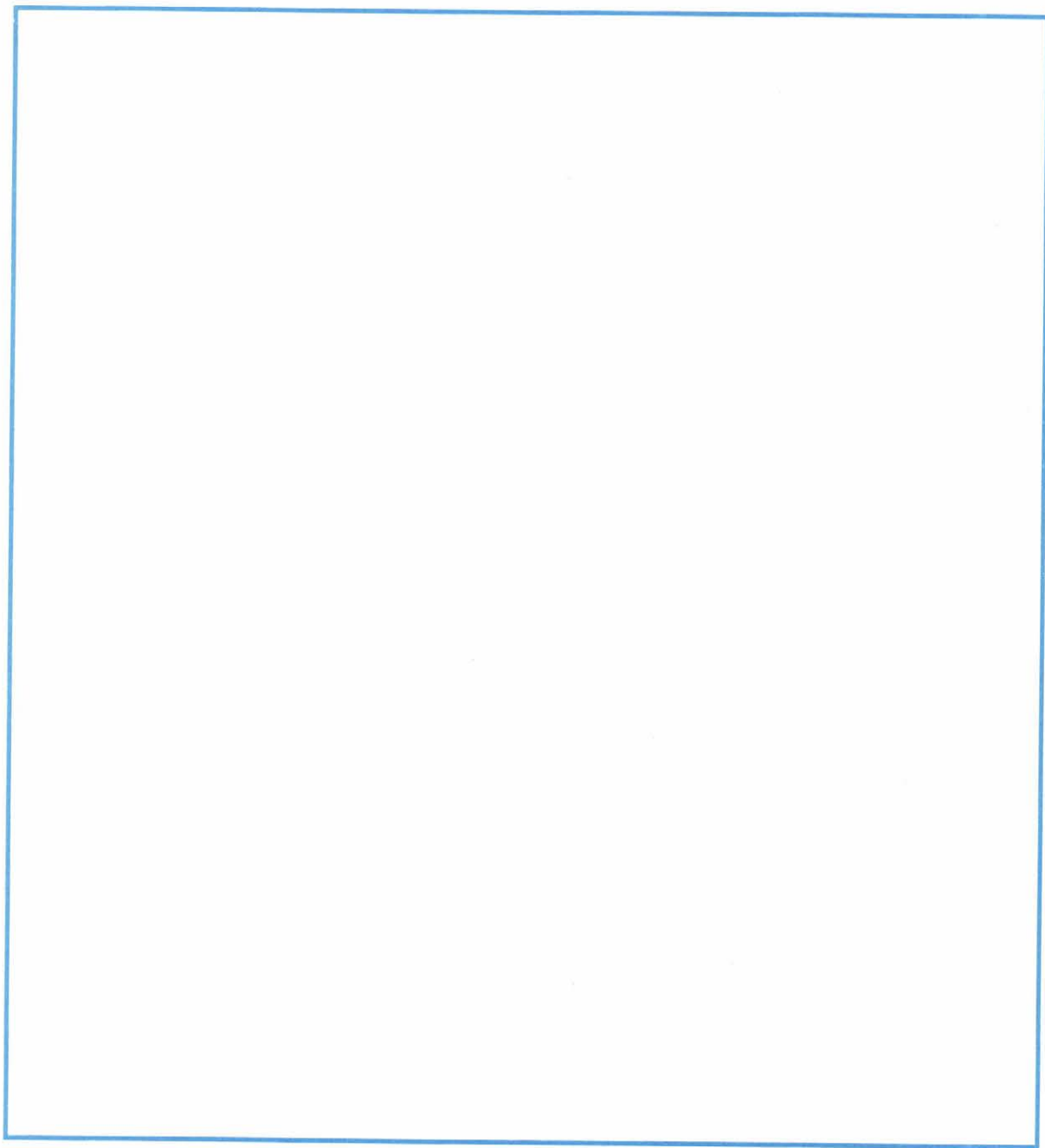

2. Здесь можно поместить фотографии ваших добрых дел в природе.

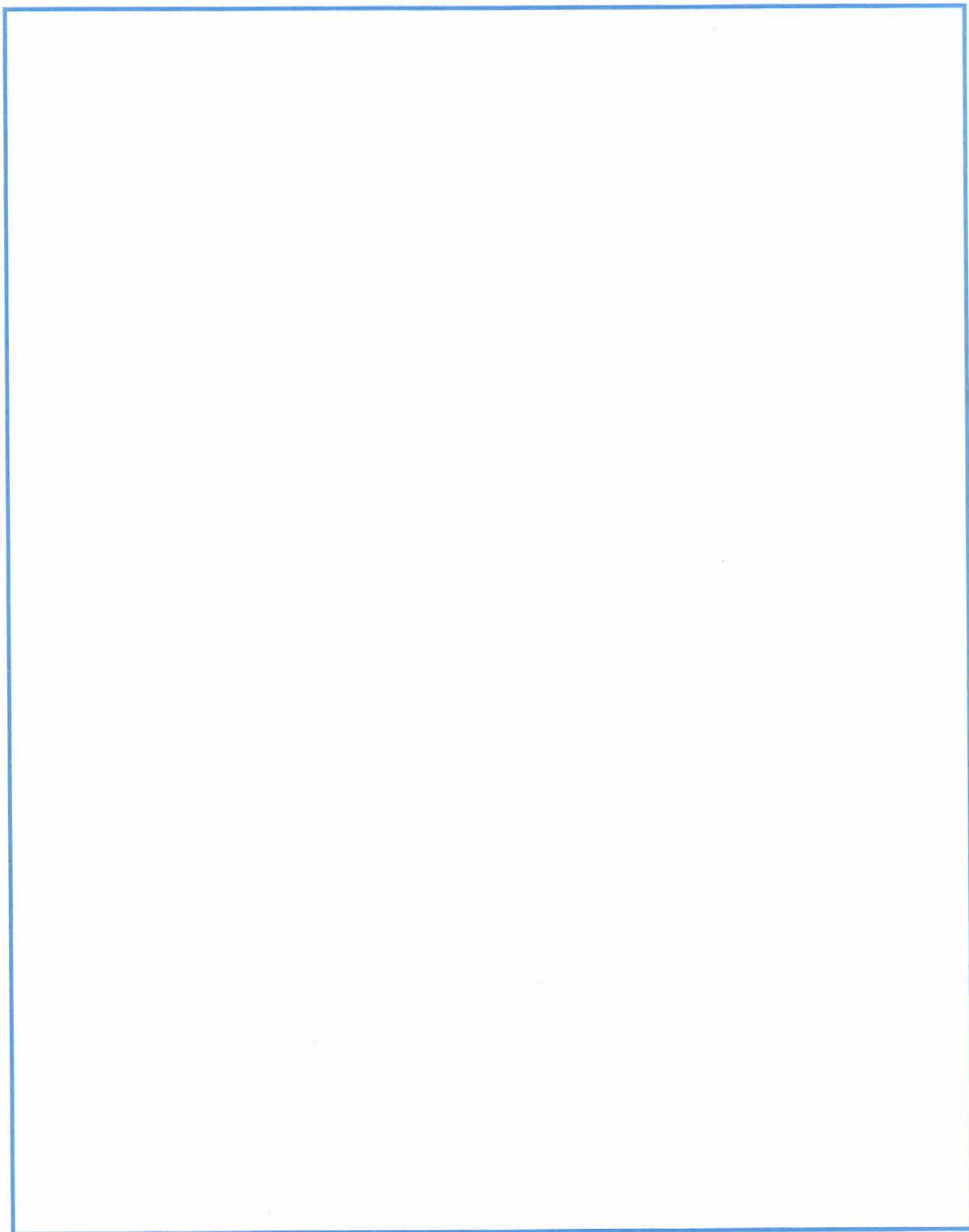

# ПРОВЕРИМ СЕБЯ

## И ОЦЕНИМ СВОИ ДОСТИЖЕНИЯ

Выполняя задания учебника, заполняй таблицу. В столбце «Мой ответ» закрашивай кружок в тот цвет, который, на твой взгляд, соответствует правильному ответу. В столбце «Правильный ответ» закрась кружки так, как показано на «Страничках для самопроверки». Сравни эти два столбца и заполни третий: если твой ответ правильный, ставь знак «+», если неправильный — знак «-».

Номер задания	Мой ответ	Правильный ответ	Верно или неверно
1	○	○	
2	○	○	
3	○	○	
4	○	○	
5	○	○	
6	○	○	
7	○	○	
8	○	○	
9	○	○	
10	○	○	

Посчитай и запиши число верных ответов: \_\_\_\_\_. Соотнеси с таблицей в учебнике и раскрась соответствующий знак:   .

# ПРИЛОЖЕНИЕ

К с. 9 учебника

Суббота

Понедельник

Четверг

Среда

Пятница

Воскресенье

Вторник

К с. 9

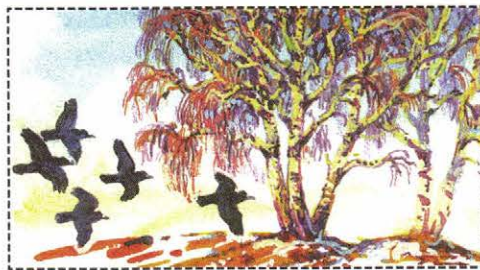

К с. 16





# THE HISTORY OF THE

1700-1800

1800-1850

1850-1900

1900-1950

1950-2000



К с. 41 учебника

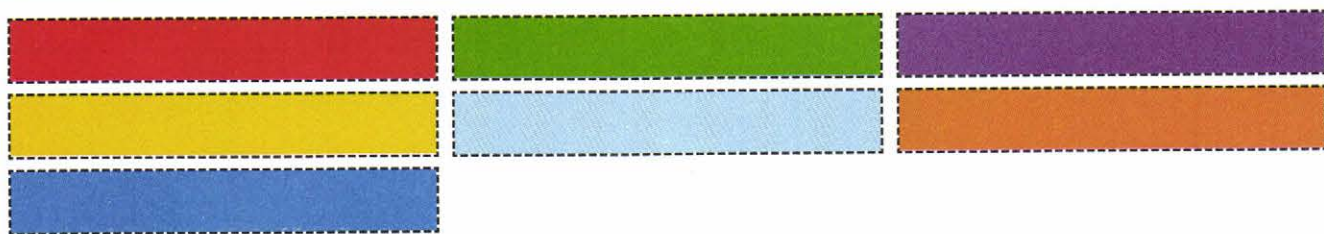

К с. 41

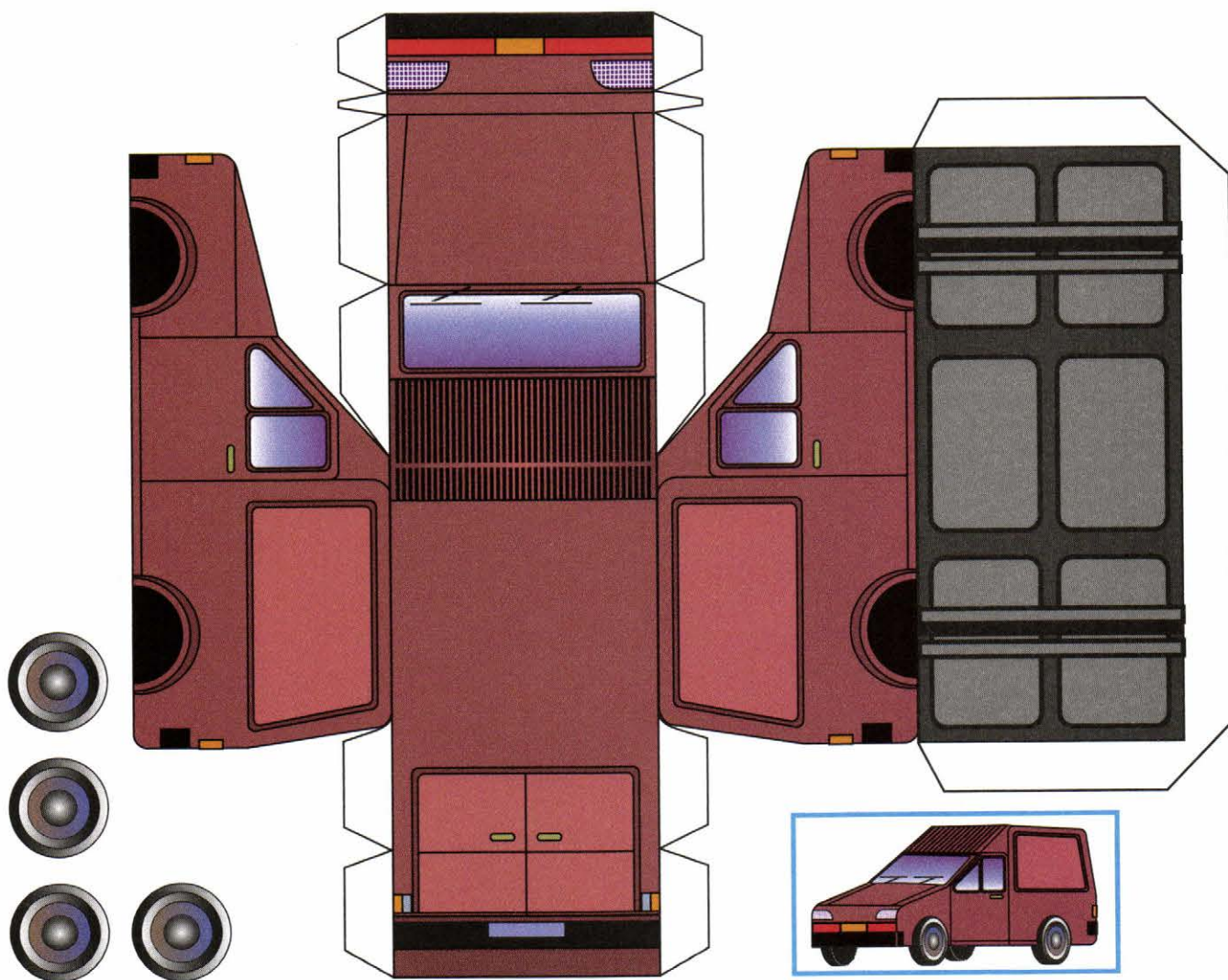

Наклейте колёса на картон. Вырежьте их и приклейте к фургону.

Dear Mr. [Name obscured]

[Text obscured]

[Text obscured]

[Text obscured]

[Text obscured]

[Text obscured]

[Text obscured]

[Text obscured]



К с. 42—43

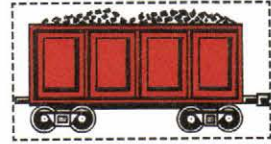
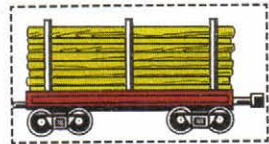
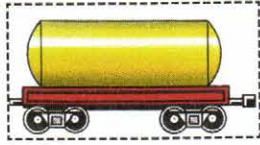
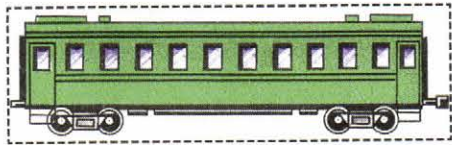
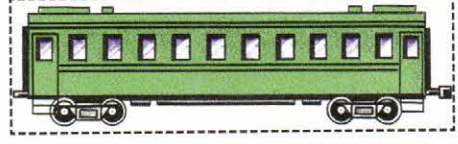
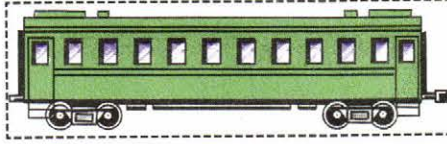
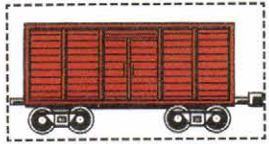
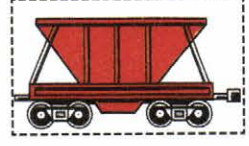
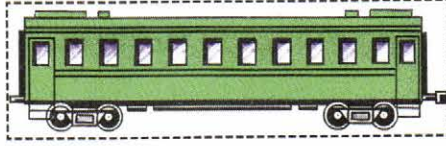
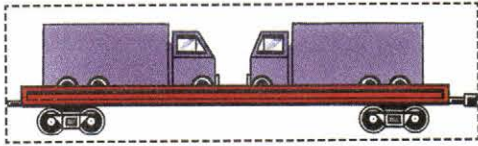

К с. 48—49

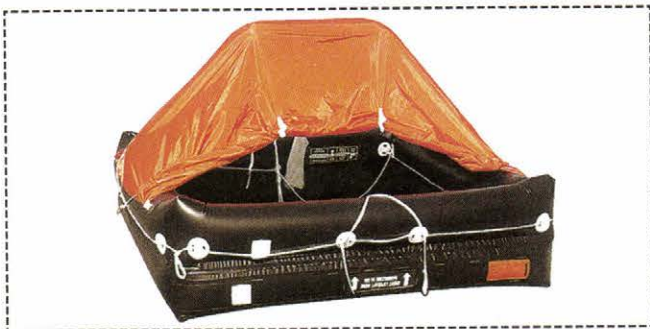



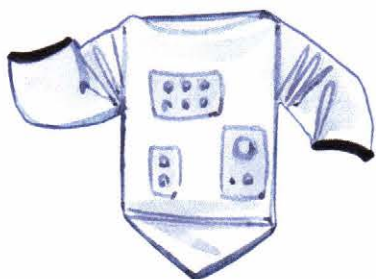

Муравей Вопросик и Мудрая Черепаха дарят тебе эту открытку. Если хочешь, вырежи её и оставь себе на память.



Вот и закончился  
первый в твоей жизни учебный год!  
Вместе нам было  
очень интересно работать.



Желаем тебе хороших каникул!  
До встречи  
в новом учебном году!





# СОДЕРЖАНИЕ

## Где и когда?

Когда учиться интересно? . . . . .	3
<b>Проект «Мой класс и моя школа» . . . . .</b>	<b>4</b>
Когда придёт суббота? . . . . .	6
Когда наступит лето? . . . . .	9
Где живут белые медведи? . . . . .	11
Где живут слоны? . . . . .	12
Где зимуют птицы? . . . . .	14
Когда появилась одежда? . . . . .	15
Когда изобрели велосипед? . . . . .	17
Когда мы станем взрослыми? . . . . .	18
Проверим себя и оценим свои достижения	20

## Почему и зачем?

Почему Солнце светит днём, а звёзды — ночью? . . . . .	21
Почему Луна бывает разной? . . . . .	22
Почему идёт дождь и дует ветер? . . . . .	23
Почему звенит звонок? . . . . .	25
Почему радуга разноцветная? . . . . .	26
<b>Проект «Мои домашние питомцы» . . . . .</b>	<b>28</b>
Почему мы не будем рвать цветы и ловить бабочек? . . . . .	30
Почему в лесу мы будем соблюдать тишину? . . . . .	34
Зачем мы спим ночью? . . . . .	35



Почему нужно есть много овощей и фруктов? . . . . .	36
Почему нужно чистить зубы и мыть руки?	38
Зачем нам телефон и телевизор? . . . . .	39
Зачем нужны автомобили? . . . . .	41
Зачем нужны поезда? . . . . .	42
Зачем строят корабли? . . . . .	44
Зачем строят самолёты? . . . . .	46
Почему в автомобиле и поезде нужно соблюдать правила безопасности? . . .	47
Почему на корабле и в самолёте нужно соблюдать правила безопасности? . . .	48
Зачем люди осваивают космос? . . . . .	50
Почему мы часто слышим слово «экология»? . . . . .	52
Проверим себя и оценим свои достижения	54
<b>ПРИЛОЖЕНИЕ</b> . . . . .	55

Учебное издание

Серия «Школа России»

**Плешаков Андрей Анатольевич**

## **ОКРУЖАЮЩИЙ МИР**

**Рабочая тетрадь**

**1 класс**

Пособие для учащихся  
общеобразовательных организаций

**В двух частях**

**Часть 2**

**Центр развития начального образования**

Руководитель Центра *М. К. Антошин*

Заместитель руководителя *О. А. Железникова*

Руководитель издательского проекта «Школа России» *З. Д. Назарова*

Редакторы *З. Д. Назарова, Н. В. Семёнова*

Художественный редактор *А. В. Башлыкова*

Художники *П. А. Жиличкин, С. Г. Бессонов, В. Д. Колганов,*

*О. И. Руновская, Р. В. Сурьянинов, Н. И. Ситников,*

*А. В. Башлыкова, В. В. Верженская, Е. В. Семёнов*

Дизайн обложки *Т. Н. Распоповой*

Компьютерная вёрстка *Н. В. Семёновой*

Технический редактор *Н. Н. Бажанова*

Корректор *О. Н. Леонова*

Налоговая льгота — Общероссийский классификатор продукции ОК 005-93—953000.

Изд. лиц. Серия ИД № 05824 от 12.09.01. Подписано в печать 17.04.13.

Формат 84 × 108 1/16. Бумага офсетная. Гарнитура PragmaticaC. Печать офсетная. Уч.-изд. л. 2,94.

Доп. тираж 110 000 экз. Заказ № 1848.

Открытое акционерное общество «Издательство «Просвещение».

127521, Москва, 3-й проезд Марьиной рощи, 41.

Отпечатано в ОАО «Первая Образцовая типография» филиал «Чеховский Печатный Двор»

142300, Московская область, г. Чехов, ул. Полиграфистов, д. 1

Сайт: [www.chpd.ru](http://www.chpd.ru), E-mail: [sales@chpk.ru](mailto:sales@chpk.ru), 8(495)988-63-87



**А. А. Плешаков и др.  
Окружающий мир.  
1 класс**

- Учебник (в 2 частях)
- Приложение к учебнику на электронном носителе (CD)
- Рабочая тетрадь (в 2 частях)
- Методические рекомендации
- Концепция учебно-методического комплекса «Школа России»
- Окружающий мир. Технологические карты уроков
- Окружающий мир. Рабочие программы. 1—4 классы
- Тесты
- От земли до неба. Атлас-определитель для начальной школы
- Зелёные страницы. Книга для учащихся начальных классов
- Великан на поляне, или Первые уроки экологической этики. Книга для учащихся начальных классов
- Комплект демонстрационных таблиц

**Сайт «Начальная школа»**

<http://1-4.prosv.ru>

ISBN 978-5-09-031320-9



9 785090 313209



**ПРОСВЕЩЕНИЕ**  
ИЗДАТЕЛЬСТВО